

AMIGA

44

zette

AMIGAZette 83 est une association loi 1901 à but non lucratif

67 rue Messenger - 83200 Toulon

Association AMIGAZette 83

AMIGAZette fait son CédéRom
l'opération «Restore French» est terminée
Walker et MCC, le retour!

N°44

e-mail: amigazette83@online.fr

<http://amigazette83.online.fr>



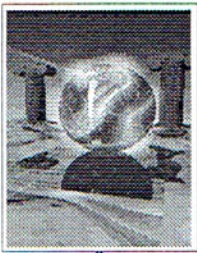

C'est peut-être notre ballade du côté du pont du Gard qui a inspiré Mamain avec ces deux colonnes prévues pour soutenir AMIGAZette.

Amiga zette

 **L'édito** — de José

- 1 La couv. selon Mamain
- 2 L'éditorial et ce sommaire

Association

- 4 Page associative

Le CédéRom

- 5 Le CD_AMIGAZETTE_2

AMIG'INFO

- 6 Amiga Inc persiste et signe...en retard
- 7 Triple A: l'Alchimie 2001
- 8 Le retour du Walker et du MCC - Rires et Sourires

Internet

- 9 En vrac du NET
- 11 Mini bottin de l'Amiga
- 12 Divers sites à visiter

La page de...

- 14 L'opération Restore French(par Glames)
- 15 Les élucubrations de Candide

Emulation

- 16 Mettez un Mac dans votre Amiga

Avant première

- 17 Dafel Bloodline, un jeu du type Chaos Engine

Bureautique et PAO

- 18 QuickFile 3.23: créer sa base de données

Sélection AMIGAZette

- 20 TSGUI:dé/compactage des fichiers ADF
- 21 Babeanoïd ou le retour d'Arkanoid
- 22 Amitimidity: convertir le Midi en Wave
- 23 Commander v1.2: prenez les commandes de l'OS
- 24 VisualGuide v2.77: le créateur de guide

AmigaPratique

- 25 Quelques trucs hardware

Divers

- 27 Page C.A.P.A.



Depuis l'annonce de son arrivée imminente c'est maintenant la réalité. En regardant à l'intérieur du fanzine vous avez, sans aucun doute, trouvé la petite galette de plastique contenant toutes sortes de bonnes choses. N'attendez plus et glissez la dans votre lecteur de CédéROM. Et oui, AMIGAZette devient, pour l'instant, le seul fanzine avec CédéRom, pourvu que ça dure!

Cette fois ci nous avons un peu forcé sur les pages internet, de l'information pour les surfeur mais aussi pour ceux qui ne sont (pas encore) connectés. Cela confirme un petit passage à vide côté Amiga, ce qui invite au copier/coller de ce qui se passe sur leWeb. Mais ne désespèrent pas, les vacances sont maintenant terminées et les Amigas vont recommencer à tourner à plein régimes.

Vous avez bien lu sur la couv, le Walker et le MCC reviennent à la surface pour se gorger de PPC. La page 8 vous en dira plus (traduction d'un article récupéré sur le site d'amiga.com).

Bonne rentrée à tous et bon Amiga.



Ont participé à ce n°44:

José grigr83@aol.com
 MaMain mamain83@aol.com
 Ludo savludo@aol.com
 Glames glames@free.fr
 JC-Perrotet jc-p@wanadoo.fr



L'arrière de couv. - Sans commentaires!

N°44 - Juillet - Aout 2001

AMIGAZette 83 est une association loi du 1er juillet 1901 à but non lucratif. AMIGAZette est propriété d'AMIGAZette 83. Le format de mise en page d'AMIGAZette est propriété d'AMIGAZette 83. Toute copie ne peut-être faite sans le consentement des membres actifs de l'association. La parution d'AMIGAZette est bimestrielle.

La Rédaction décline toute responsabilité quant au contenu des articles. Les opinions exprimées n'engagent que leurs auteurs.

Siège social: AMIGAZette 83 - 67 rue Messenger - 83200 Toulon Tél: 04 94 89 50 97 - N° Siret: 429 065 790 00017

Président: José Grillierre / **Trésorier:** Hervé Blancho / **Conseiller technique et informatique,** WebMaster: Philippe Cierp

Adresse électronique: e-mail:amigazette83@online.fr — Site web: http://amigazette83.online.fr

Logiciels utilisés: Page Stream 3.3a, PPaint 7.0, DPaintV, SGrab, PDraw3.

Le matériel utilisé: A3000T 060/66Mhz (over clocké) Imprimante BJC-210 / laserJet 4L et tous les amigas, ordinateurs et moyens informatiques des amigaïstes bénévoles qui ont participé à ce fanzine.

Tirage photocopies: Charlemagne Multimédia

Le CédéRom

Ca y est il est enfin là, ce CédéROM

Comme prévu, il est très sobre d'aspect, mais son contenu vous apportera un peu plus que la disquette que nous avons abandonné, à cause du manque de place et surtout du casse tête pour la remplir avec des choses utiles.

Si vous découvrez quelques soucis dans son utilisation n'attendez pas pour nous en informer, de même si vous recevez un CD abîmé.

Pour faire une recherche des petits guides ont été réalisés à partir de Visual Guide. Ces guides présentent le contenus de quelques répertoires. Dans le futur on y rajoutera la possibilité de voir les images ou entendre les modules musicaux d'une manière plus attractive et interactive.

Le côté associatif du CDROM ne se limite pas qu'à AMIGAZette83 mais propose aussi des espaces pour d'autres associations et ceux qui oeuvrent pour et autour de l'Amiga tel qu'Obligement avec ses 28 disk-zines que l'on ne peut trouver que sur l'internet (ou sur disquette auprès de l'association), les dernières disquettes d'Amimag; vous y trouverez aussi la version démo AGA de l'encyclopédie de Ludo sur les Châteaux de la Loire réalisée avec Scala et le sommaire des CDROM d'Amédia Software.

Le CédéROM n'est accessible que par adhésion et abonnement
Il ne peut être dupliqué sans l'accord de l'association AMIGAZette 83
Les logiciels du domaines public contenus sur ce CDROM peuvent être distribué individuellement selon les exigences de leurs auteurs

Passez le mot, pas le CédéROM

Pour compléter
votre collection

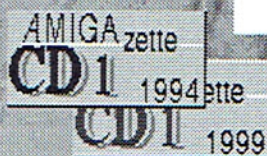

**La compile
de 5 années**

Le CDROM n°1 d'AMIGAZette est toujours disponible
Son prix est fixé à 90 Frs frais de port compris.

Pour le commander, faites un courrier accompagné de votre titre de paiement à l'ordre d'AMIGAZette 83:

**AMIGAZette 83
67 rue Messenger
83200 Toulon**

La page associative d'Amiga 83 zette

Association Informatique Loi 1901

Le mot du président

Chaud, l'été a été chaud, mais dans le sud on a l'habitude. Malgré tout AMIGAZette83 n'était pas tout à fait en vacances car voici ce nouveau numéro 44 avec son CDROM.

Ayant fait un petit tour au Futuroscope où se côtoient images, cinéma, jeux, simulateurs et toutes sortes de divertissements qui, apparemment plaisent beaucoup de par leur diversité et le mélange des genres, cela m'a fait penser à un truc pour l'AMIGA.

•Revenons en arrière, il y a très longtemps, où Commodore (paix à son âme) lançait l'Amiga avec toutes sortes de jeux à en faire pâlir les ordinateurs familiaux de l'époque. Malheureusement c'était ce qui avait donné cette image d'ordinateur «console de jeux» à cette extraordinaire machine en avance sur son siècle. Etant la seule capable de telles prouesses elle se dota de toutes sortes de logiciels qui lui permirent de faire de la télévision, de la création graphique, musique, etc...

Mais un certain Bill qui jouait avec un autre type d'ordinateur voyait les choses différemment, plus pécuniaires. Et voici l'Amiga avec un concurrent commercial qui ne cesse de monter. Ce petit résumé est juste un rappel d'un passé qui pourrait devenir futur (ou présent), le reste de l'histoire, vous la connaissez.

•En analysant la situation actuelle, et surtout en regardant autour de nous, nous pouvons constater que la recherche dans un ordinateur familial commence principalement par le jeu et l'internet (bon nombre d'ex-amigafans ont fait le pas pour cela), le reste vient avec le temps car à la maison on pense plus à la détente, laissent le côté professionnel aux professionnels.

•Là où l'Amiga pourrait pourrir se redorer un joli blason c'est avec un petit retour aux sources et proposer, à moindre coût, des solutions pour se détendre sans avoir à rechercher en permanence l'élément qui manque pour faire fonctionner sa machine.

Sans relancer un clône de CD32, je pense qu'il y a encore beaucoup d'Amiga qui doivent dormir dans les greniers, après avoir laissé leurs places aux PC.

N'avez vous jamais essayé ces petits jeux que l'on trouve sur l'internet, qui sont souvent utilisés pour les enfants ou sur les sites du type loterie, ils donnent souvent une impression de déjà vu, mais pour les nouveaux venus cela paraît super.

Je pense que la plupart des jeux qui ont

été développés sur Amiga pourraient peut-être revoir le jour en compile sur CDROM, voir même ressortir sur disquettes, en emballage restreint. On va encore penser que je reste «vieux jeu», c'est vrai que j'ai un côté conservateur mais cherchant toujours quelques moyens de motivations, cela pourrait être bien pour redonner l'envie et peut-être refaire parler de l'Amiga dans les milieux fermés à ce genre d'informatique familiale.

Avant de mettre un superextraordinaire ordinateur Amiga sur le marché, peut-être faudrait il montrer que l'Amiga n'est pas un mythe, mais qu'il existe toujours et surtout qu'il peut toujours distraire les plus tristes.

Même les plus modestes pourraient s'y remettre sans avoir à faire de stages d'initiation, c'est du Clic and Play.

•Avec une garantie commerciale je pense que de nombreux développeurs, qui ont quitté l'Amiga pour aller gagner leur vie ailleurs, pourraient revenir pour le bonheur de tous. Ce n'est pas nous, petites associations qui oeuvrons de notre mieux pour maintenir une flamme, qui peuvent régler ce problème, mais actuellement chacune d'entre nous (les assocs) arrivent à maintenir des liens entre les amigafans de France en leur proposant des activités telles que fanzines, disquettes, CDROM, aides

techniques, support informatif sur internet, etc... sans quoi, nombreux sont ceux qui auraient déjà mis leur Amiga au placard, ou seraient restés très en retrait. Si vous suivez de près les activités des associations vous avez pu constater qu'il y a souvent des bas et des hauts dont les causes internes sont souvent dues à des causes externes par un manque de concrétisation des annonces sur le futur de l'Amiga, l'avancement technologique de l'Amiga qui traîne et coûte trop cher par rapport à la concurrence, pas de soutien technique local ce qui isole un peu plus dans les coins de France, avec un bénévolat qui s'étiolle toujours un peu plus.

•Ce que l'on pourrait demander en urgence à l'équipe d'Amiga Inc. (qui, c'est sûr, doit faire de son mieux) ce serait de remettre en route des petits produits commerciaux UTILES et accessibles pour l'Amiga (pas des porte-clés ou autres gadgets ramasse-poussières), mais de quoi préparer le terrain et tout ce qui peut en découler et ainsi redonner de nouveaux points de repères.

Les magasins allemands affichent bien des enseignes Amiga, pourquoi pas en France!

José

Où sont nos adhérents?

05000 GAP	57100 THIONVILLE
07700 ST REMEZE	60150 LONGUEIL ANNEL
12100 MILLAU	66120 FONT ROMEU ODEILLO VIA
13090 AIX EN PROVENCE	71710 MARMAGNE
13870 ROGNONAS	81000 ALBI
22490 TREMEREUC	82800 VAISSAC
26260 CLERIEUX	83130 LA GARDE
26800 PORTES LES VALENCE	83136 GAREOULT
27570 LES BRULES D'ACON	83170 BRIGNOLES
27600 GAILLON	83200 TOULON
28700 BEVILLE LE COMTE	83200 TOULON
29200 BREST	83200 TOULON
30100 ALES	83200 TOULON
30800 ST GILLES	83220 LE PRADET
31700 BLAGNAC	83220 LE PRADET
35170 BRUZ	83390 CUERS
35200 RENNES	83500 LA SEYNE SUR MER
38400 SAINT MARTIN D'HERES	85300 CHALLANS
42600 SAVIGNEUX	92220 BAGNEUX
44100 NANTES	93000 BOBIGNY
45480 St PERAVY EPREUX	95100 ARGENTEUIL
47000 AGEN	95680 MONTLIGNON
54190 VILLERUPT	97490 Ste CLOTILDE - La Réunion
54760 MOIVRONS	

CD AMIGAZETTE 2

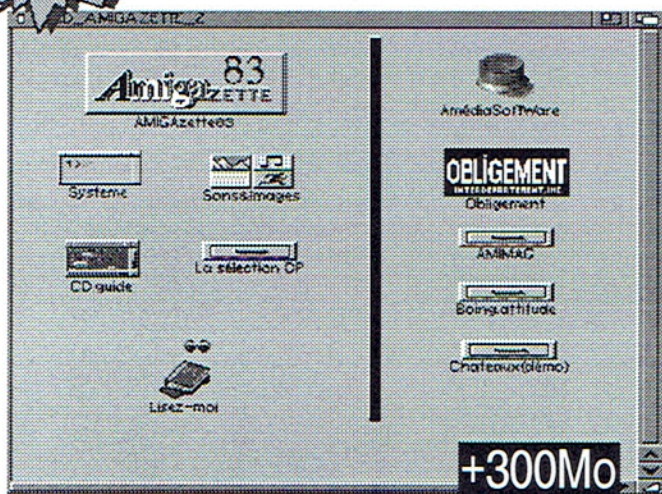

Après avoir sorti le numéro 1, le n°2 était inévitable.

D'un aspect très sobre (on ne peut pas plus) son contenu doit faire dans l'utile. Seul soucis immédiat, est ce que le graveur tiendra le coup! Dès son ouverture sur le workbench, vous y découvrirez deux zones, une pour tout ce qui concerne AMIGAZette 83 et le fanzine, et l'autre tout ce qui concerne d'autres associations et activités qui tournent autour de l'Amiga.

Après avoir cherché à vous apporter un peu plus que quelques pages à lire et une disquette trop petite, le CD arrive enfin à notre secours pour plus d'espace et de liberté. Vous le trouverez peut-être assez nu, mais il est fort probable qu'il s'améliore au fil du temps, aussi bien dans le look que dans son contenu (comparez les premiers et les derniers fanzine :-). La simplicité de l'aspect des icônes est tout à fait volontaire afin de ne pas pénaliser ceux ne disposent pas de NewIcon et d'un nombre suffisant de couleurs (ECS).

Le CD_AMIGAZETTE_1 était une compilation de 5 années de fanzinat, celui ci est donc la suite logique d'où son numéro 2. Ayant lancé l'idée de réaliser un CD inter-association, les deux idées ont été cumulées et voici le résultat. Le seul problème est le remplissage et la quantité de CD à graver (à 2X ça prend un certain temps), mais plus de 300Mo d'un coup dans la boîte à lettre c'est mieux que 1 ou 2 Mo.

Les prochains seront peut-être réalisés selon des thèmes.

Côté AMIGAZette 83

Tout d'abord, on y trouve un fichier «lisez moi» d'accueil sur le CD avec quelques petites explications. Celui-ci devrait s'ouvrir avec PPMore qui est dans le répertoire C: du CDROM.

Ce C: contient toutes sortes de fichiers qui sont utilisés pour le fonctionnement du CD comme VT pour l'ouverture des images, Dsound pour les samples, lzx, lha etc...

CD.Guide

Ensuite vous cliquerez certainement sur CD.guide qui est un guide général au CédéROM, mais qui n'est pas interactif, c'est juste une vue du contenu du CD.

ATTENTION, ce fichier est assez volumineux et n'est pas optimisé, il met du temps à se charger.

Sons&Images

Le répertoire Sons et Images contient toutes sortes de fichiers en libre distribution. Les musiques ont été samplées à partir d'un CD audio de musiques gratuites pour montage vidéo et peuvent être écoutées avec Dsound ou tout autre logiciel sachant traiter ce genre de fichier son tel que SoundPlayer (répertoire Sélection DP/Musique).

Côté images ce sont principalement des scans au format Jpeg, dont certains peuvent servir de fond d'écran ou d'images de boot.

Système

Ce répertoire contient quelques pilotes pour imprimantes, des polices de caractères de type CG-Fonts (compugraphiques) et Bitmap, un répertoire appelé Cde_DOS qui est un guide répertoire des commandes de l'AmigaDOS.

Sélection DP

Dans ce tiroir vous retrouverez la plupart des sélections AMIGAZette souvent citées par Ludo dans ses rubriques, le tout classé par catégorie. Attention, tout ne fonctionne peut-être pas à partir du CD et nécessite une installation qui peut, normalement,

être faites à partir du CD (avec l'installer du C:) - Si toutefois l'installation pose quelques problèmes, copiez le répertoire dans le RamDisk et modifier le «tootype» de l'icône d'installation.

AMIGAZETTE83

7 répertoires à votre disposition. Comme vous l'avez compris, c'est là où se trouve tout ce qui concerne principalement l'activité associative d'AMIGAZette83.

Reprenant toutes les disquettes du n°1 à 42, les images des pages de couverture et des graphes réalisés par Mamain, quelques travaux pratiques cités dernièrement.

INDEX

5 index de recherche dont le dernier (en date) d'AMIGAZette comportant l'outil de recherche (searchguide).

Les Week-Ends

3 répertoires pour les 3 derniers week-ends organisés par AMIGAZette83 (1999-2000-2001)

Côté Associatif et Infos

OBLIGEMENT

Tous les e-zine d'obligement, les premiers numéros ayant été réalisés sur papier, cette collection ne commence donc qu'à partir du numéro 7. Exécutable directement à partir du CD

AMIMAG

les trois dernières disquettes d'AMIMAG, mais ça continu sur le Net.

Suite page 14 ...

Amiga Inc persiste et signe... Avec un peu de retard :)

On attendait depuis quelques temps déjà le prochain communiqué de Bill Mc Ewen : il est vrai que le dernier, consistant, datait du mois d'Avril et nous avais quelque peu surpris voire inquiétés. De nombreuses personnes de la communauté francophone avaient même dit qu'Amiga Inc n'était en fait qu'un racheteur comme les précédents, certains allant même jusqu'à donner une date de dépôt de bilan... Il était donc temps pour Amiga Inc de rassurer tout le monde...

Les confirmations

L'Amiga One PPC 1200 est toujours prévu ;) mais accuse encore un peu de retard et sera disponible mi-October après une mise en production mi-Septembre. Il sera donc produit au plus tard dans 3 mois ; je vous rappelle qu'il sortira en même temps dans tous les pays et qu'EyeTech vendra tous les exemplaires au même prix, quelque soit le revendeur. La francophonie ne devrait donc pas subir de délai supplémentaire quant à la disponibilité de l'Amiga One.

L'Amiga OS 4.0 est également confirmé et sera le système par excellence pour exploiter son Amiga One. Il sera d'ailleurs rapidement suivi d'une version 4.2 (mi-2002) qui, je vous le rappelle intégrera l'AmigaDE. Je vous rappelle que l'Amiga OS 4.0 ne fonctionnera pas sur nos Amiga actuels mais sur les machines respectant la norme zico, c'est-à-dire pour le moment uniquement les Amiga One.

L'AmigaDE 1.1 (jusqu'à présent, la dernière version officielle était la 1.01) est sorti. Il sera dans un premier temps destiné aux assistants personnels (PDA) et autres téléphones mobiles... On ne peut donc s'empêcher de penser à Sharp et à son Zaurus sur lequel les premières démos d'applications et de jeux amigaDE ont eu lieu lors du Japanese Business show au début du mois de Juin.

Le pack AmigaDE Party

Ce point officiel d'Amiga Inc fut également l'occasion de lancer une

offre commerciale très intéressante qui a duré deux semaines en Juin: le pack AmigaDE Party. Celle-ci était destinée à tous ceux qui voulaient découvrir l'AmigaDE : en effet, Amiga Inc vous proposait l'AmigaDE 1.1, le SDK ainsi que quelques programmes et jeux pour le prix de 99\$ (soit environ 700 frs ou 95 euros), ce qui était le prix du SDK seul l'année dernière... Mais le plus intéressant était que cette offre ne s'arrêtait pas là, oh non ;) : avec l'achat de l'AmigaDE, vous disposiez soit d'un bon de réduction de 100 \$ (soit environ ... eh mais je l'ai déjà dit ça ;) sur l'Amiga One ou de la gratuité de l'AmigaOs 4.0 et 4.2. Je vous rappelle que l'amigaDE se lance pour l'instant par dessus Linux ou Windows. Il vous permettra également d'utiliser tous les programmes développés pour les PDA... On ne peut que remercier Amiga Inc pour ce geste et j'espère que beaucoup d'entre vous en ont profité.

Amiga Inc : n°1 des partenariats?

Amiga Inc a profité de ces derniers mois pour continuer sa politique de partenariats et a annoncé deux nouveaux partenariats qui semblent assez similaires : le premier avec Elbox et le second avec un nouveau venu du monde Amiga, le polonais Matay. Le but est bien sûr de rendre les produits de Matay et Elbox compatibles avec l'Amiga OS 4.

Amiga Inc a continué sa politique de partenariat en renforçant sa collaboration avec trois partenaires déjà connus et non des moindres : Haage&Partners, symbole de l'Amiga classic, Tao, symbole du nouvel AmigaDE et Sharp, symbole du nouveau marché des PDA. Trois

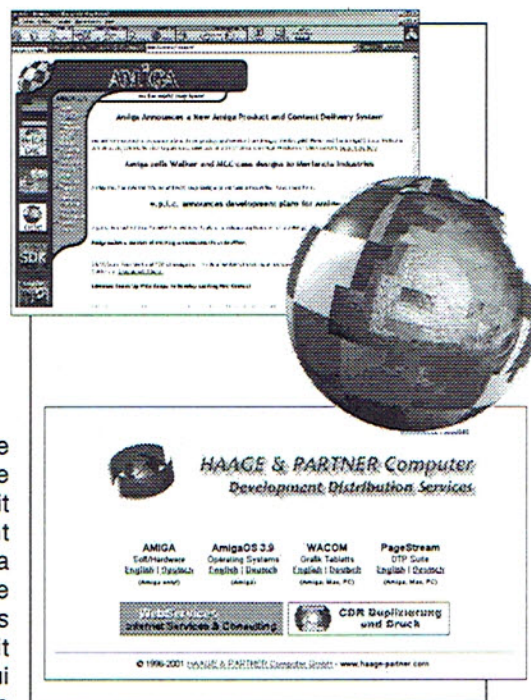

partenaires symboliques qui semblent très liés à l'avenir de l'Amiga...

Haage&Partners, tout d'abord va continuer de faire évoluer son produit "phare" de développement, j'ai nommé StormC. Celui-ci pourra générer à terme aussi bien du code pour amigaOS que pour AmigaDE et intégrera de nombreuses nouvelles fonctionnalités. StormC sera officiellement approuvé par Amiga Inc.

Bill Mc Ewen et son équipe renforce également sa collaboration avec Tao et Sharp, mais aussi avec JVC et Kyocera en intégrant l'OSCA (Open Contents Platform Association) dont le but est de promouvoir un environnement ouvert et flexible, qui reposera sans doute sur le noyau Intent.

Je commencerais ma conclusion par ma phrase fétiche "L'Amiga revient...". C'est chaque jour un peu plus évident et c'est tant mieux : j'aimerais également lancer un appel à tous les amigaïstes moroses ou pessimistes... Il est vrai que ces dernières années n'ont pas été très heureuses pour nous mais l'année 2000 a marqué un vrai renouveau et retour de l'Amiga. Alors au lieu de "descendre" Amiga Inc, vous feriez mieux au contraire de les soutenir sauf si vous voulez que l'Amiga ne meure vraiment...

L'ALCHIMIE

L'@lchimie 2001, maxi Amiga-Bouffe

Communiqué
spécial
de l'association
Triple A



*Vous avez aimé la Feri@ l'an
dernier?*

Vous adorerez l'@lchimie 2001 !

Pour faire suite à sa maxi-bouffe alternative de septembre dernier, l'association Triple A (qui édite Boing Attack) organise l'@lchimie, dans le même esprit...

Cette maxi-bouffe se déroulera les 29 et 30 septembre prochains à Granges-lès-Beaumont (Drôme, 26), dans une salle d'une capacité de près de 200 personnes.

Au menu du week-end

- de l'Amiga bien entendu, mais aussi quelques Atari, des consoles alternatives...
- des concours (gratuits bien entendu, avec lots à la clef),
- repas et p'tit déj'
- des rencontres sympas (de nombreux actifs de la scène francophone ont annoncé leur venue (sauf incident): citons notamment Pixel-Art, Ben Yoris (Hypérion), Jedi (Annuaire-Amiga), OFS (AmigaPower), Braver et Dr Tourment (Amédia), Bertrand Presles (AFUA), José Grillierre (Amigazette83), l'Ours (Noname) et l'équipe Boing Attack bien entendu :))
- Boissons à volonté
- Si tout va bien, un accès au Net, réseau...
- Tout le confort: grand parking, coin dodo, douche...
- Une ambiance, euh, torride
- amenez vos config's et câblages, très important!
- matériel neuf et d'occasion à acheter, possibilité de trouver un

acquéreur
sur place si vous avez de quoi
vendre

- ...et bien plus!

Si vous souhaitez nous rejoindre, merci de réserver (pour nous éviter de nombreux problèmes d'organisation).

Les coûts d'entrée ont été fixé au plus juste:

➤ Vous venez le week-end entier?
Le tarif est fixé à 130frs
(110frs si vous êtes adhérent à Triple A)

➤ Vous ne venez qu'un seul jour ?
Le tarif est fixé à 70frs
(60frs si vous êtes adhérent à Triple A)

Les règlement sont à effectuer par chèque (dans la mesure du possible ;) à l'ordre de:

Association Triple A

L'adresse:

Association Triple A
lot. les Aurores
26800 Portes-lès-Valence

Tél: 04.75.57.19.44
E-Mail: amigalex@free.fr
www.boingattack.org

Les infos relatives à l'accès à la salle ERA sont disponibles sur le site de BoingAttack, et sur demande auprès des organisateurs.

Merci d'avoir porté votre attention sur ce communiqué (spécial), en espérant vous voir nombreux à l'@lchimie...

Koky et M.Belett'
Association TripleA/fanzine
BoingAttack.

JF Horvath, alias The Lone Wolf relance sa très célèbre rubrique fanzine, mais sur son site qui vaut la peine de s'y arrêter.

Apparemment, JFH regrette un peu le support papier. Ayant été déçu par le manque d'adhésion à son action (peu de participation et peu de lecteurs pour son fanzine Amimag) il continu avec un site sur internet où il trouve plus de liberté et d'espace pour la diffusion d'informations aussi bien des mondes parallèles mais aussi avec une rubrique Amiga. Cette petite touche de nostalgie le pousse à relancer sa très célèbre rubrique dont il détient le secret et qui dévoile l'existence et le contenu des divers fanzines francophones à chcune de leur parution. Ne le décevez plus et aller visiter son site qui est très bien réalisé et aussi très agréable. Il y en a pour tout le monde.

Le saviez-vous?

les italiens ont été obligés de s'adapter à l'internet au risque d'avoir d'énormes difficultés pour communiquer avec le monde entier.

A l'origine l'alphabet italien se compose de 21 lettres et par ce fait 5 lettres sont manquantes dont le W qui est très utilisé dans les URL internet (adresses de sites)

Prochain Week-End
AMIG@fun.2002

a été programmé pour
les 9 et 10 mars 2002

Pensez d'ores et déjà
à régler votre agenda

OBLIGEMENT annonce
la sortie du numéro 28

vous le retrouverez sur
le CD_AMIGAZETTE_2

Le retour du WALKER

Vous vous rappelez du Walker qui ressemblait plus à un aspirateur qu'un ordinateur et du MCC qui nous avait donné une lueur d'espoir, et bien les voici revenus sur la scène informatique pour une nouvelle vie, mais pas en tant qu'Amiga!

Amiga est ravi d'annoncer la vente du légendaire "Amiga Walker" et du projet MCC à Merlancia Industries.

Le Walker et le MCC (créés respectivement par Frogdesign et Pentagram) sont maintenant propriété exclusive de Merlancia Industries. Ces projets seront mis en oeuvre avec les produits "Multimédia PowerPC" MMC/Torro de Merlancia.

Le boîtier du Walker, dessiné en 1995/96 par Frogdesign pour Escom AG, sera utilisé en unité de bureautique, principalement pour des bureaux manquant d'espace. Le Walker, qui devrait se nommer Merlancia Radian, contiendra un PPC G3 ou G4 avec des chipsets graphiques élaborés - son prix devrait varier de 1500\$ à 2000\$.

Le MCC⁽¹⁾ dessiné en 1999 par Pentagram, était destinée à devenir une console Amiga multimédia. Merlancia associera son design à ses systèmes des séries Apocalypse DT et ST, basés sur des PPC 7xx et 8xx.

Le projet MCC sera utilisé en "Set To Box" et "Desktop" bon marché - son prix devrait varier de 699\$ à 1299\$.

Dr Ryan E.A Czerwinski CEO de Merlancia Industries nous dit:

"nous effectuerons quelques petits changements mineurs dans le style et quelques modifications afin d'y installer notre hardware, mais sans toucher à la beauté et harmonie du design des boîtiers. Il seront produit en acier avec la possibilité d'y rajouter d'autres matériaux.

Bill McEwen, Président d'Amiga Inc dit:

"Comme l'Amiga s'est transformé vers une Compagnie de Logiciels, avoir Merlancia fabriquant de nouveaux produits basé sur ces designs est excitant et nous souhaitons voir plus de grandes productions de la part de l'équipe de Merlancia.

Qui est Merlancia?

Merlancia Industries est une



Walker et MCC

compagnie technologique spécialisée dans le design et la fabrication de stations de travail dans les activités multimédia et internet, grand public et professionnel.

Merlancia Industries est une société privée ayant ses bureaux à Phoenix AZ USA et Frankfurt en Allemagne.

ndlr: propos relevés et traduit sur le site d'AMIGA.com

(1) MCC: voir AMIGAZette n°33

Rires et Sourires

Les trouvailles de CANDIDE

(Extraites de LE CHAT de Philippe GELUCK)

Il n'y a que les imbéciles qui ne changes pas d'avis !
C'est mon avis ! et je ne vois pas pourquoi j'en changerais !!!

★ ★ ★ ★ ★ ★ ★ ★

L'horloge parlante c'est vachement pratique pour les aveugles !
Par contre pour les sourds ça l'est moins, mais rien n'empêche les sourds d'avoir un bracelet -montre !
Ce qui n'est malheureusement pas le cas des manchots qui en sont réduit à demander l'heure aux culs de jatte !

★ ★ ★ ★ ★ ★ ★ ★

Quand j'assiste à une conférence, je bois les paroles de l'orateur, surtout quand il postillonne !

★ ★ ★ ★ ★ ★ ★ ★

Quand les pieds se mettent à marcher, on est bien obligé de les suivre !
C'est pas moi qui le dis, c'est ma bouche !

★ ★ ★ ★ ★ ★ ★ ★

A intelligence égale entre deux types, je veux dire rigoureusement égale et bien il y en aura toujours un !
Qui sera un peu plus con que l'autre !

★ ★ ★ ★ ★ ★ ★ ★

J'arrive déjà à calculer en euros et je peu dire que deux euros plus six euros font huit euros !
Je ne vois pas pourquoi il va falloir à certains deux ans d'adaptation !

★ ★ ★ ★ ★ ★ ★ ★

Prenons un pain complet et prélevons en quelques tranches !
S'agit il toujours d'un pain complet???

A suivre...

Petite Histoire de rire

Le concepteur du logiciel Workbench 3.9 vient de mourir et arrive au ciel !
Saint PIERRE vient le voir et lui demande :

" Ou voudrais-tu aller, au Paradis ou en Enfer ? "

" Je ne sais pas ! " répond le concepteur, " Il me faudrait visiter ! "

Saint PIERRE l'amène d'abord au Paradis. Extase, anges dans le ciel, douce musique, salle de repos, etc....etc.... !

Puis c'est la visite de l'Enfer, Femmes à volonté, boissons gratuites, salle de jeux, salles de danses etc. ; etc. !

Après avoir bien réfléchi, le concepteur choisit l'Enfer !

Quelque temps plus tard, saint PIERRE vient lui rendre visite et trouve notre concepteur qui brûle dans les flammes, transpirant sang et eau, le tout dans de grandes souffrances.

" Alors lui dit-il est ce que cela est conforme à tes désirs ?? "

" Mais non !!! Grand saint PIERRE ce n'est pas comme cela que tu m'avais présenté la chose !! "

" Normale répond saint PIERRE c'était la DEMO version bêta ! "

JC-P

EN VRAC DU NETTEVENING SASNVE

MEFIEZ-VOUS DES CHEVAUX DE TROIS.....

Méfiez-vous des Ulysse modernes! Les "Trojan-horse" (les chevaux de Troie) sont des virus spécialisés dans l'ouverture de "backdoor" (des portes de services) sur des ordinateurs "contaminés". Cela permet à l'hacker d'accéder au pc de ses victimes ainsi qu' à son contenu.

D'un point de vue technique, les trojan sont des petites applications envoyées en pièces jointes à un message normal de messagerie électronique: pour les chasser de son propre ordinateur on peut utiliser des antivirus " spécialisés" tel que The Cleaner, disponible en version shareware (30 jours d'essai)

<http://www.moosoft.com/>

LE LEXIQUE DU RESEAU

Uploader

On confond très souvent ce terme avec downloader , qui est en réalité l'opération inverse.

L'uploading est l'expédition du file à travers Internet à partir de son propre ordinateur vers un remote , par exemple le serveur qui gère son propre site internet.

LA COURSE AU GIGAHERTZ

Selon Intel l'année 2001 devrait se terminer avec un Pentium 4 à 2 GHz, utilisant la technologie de gravure à 0,13 micron contre 0,18 micron aujourd'hui.

Ce nouveau microprocesseur devrait permettre au premier fabricant mondial de conserver la tête dans la course qui l'oppose à Advanced Micro Devices (AMD).

Suivant la "loi de Moore", la fréquence d'un processeur double tous les 18 mois. Ce qui suppose que les processeurs pourraient atteindre 4 Ghz pour 2003 !

www.intel.com

NDLR: imaginez la centrale frigorifique qui sera associée au µP ;o)

La question du jour:

Pour quand un Amiga à 4Ghz?

DU NET DANS L'AIR

Internet dans les avions c'est pour bientôt, les jeux vidéo entrent à l'université. Peut-être des processeurs de 4 Ghz pour 2003 !

Boeing qui avait annoncé un plan pour la mise en place de connexions Internet à haut débit dans tous ses appareils d'ici à 2010, va être rejoint par plusieurs autres compagnies. Delta Airlines, American Airlines et United Airlines ont tenu une conférence commune pour annoncer leur partenariat dans l'Internet embarqué. Selon Boeing, la première installation de l'Internet en vol est prévue pour la seconde moitié de l'année 2002. Baptisé "Connexion", ce système devrait permettre aux passagers d'accéder à leur bureau par le web, de consulter le courrier électronique et de recevoir des programmes live.

<http://www.boeing.com/news/>

LE DICO DU NET

Conçu par Mme Monique CAYLA, traductrice traducteur d'Anglais, Espagnol, Allemand et Russe, ce dictionnaire en ligne regroupe un grand nombre de termes techniques, d'anglicismes et d'abréviations propres au jargon du Net. Il s'adresse aux utilisateurs francophones qui souhaitent mieux comprendre le vocabulaire du Net accessible à partir d'un pointeur alphabétique.

<http://idico.free.fr/>

Le timbre électronique

La poste allemande vient de mettre au point un logiciel qui permet à tous ceux qui possèdent un PC, d'acheter leurs timbres via l'Internet puis de les imprimer eux-mêmes. Après avoir commandé le pack contenant le logiciel appelé Stampit, les Allemands pourront affranchir leur courrier depuis leur propre ordinateur d'ici la fin du mois d'août. Stampit n'est pas compatible pour l'instant avec les ordinateurs Apple. Le programme coûte environ 83,5 euros.

<http://www.deutschepost.de/stampit/>

DESS MULTIMEDIA

En collaboration avec les universités de La Rochelle et de Poitiers le Conservatoire national des arts et métiers de Paris vient de créer un nouveau DESS Multimédia intitulé jeux vidéo et médias interactifs. Ce troisième cycle universitaire aura pour objectif de former des professionnels destinés à rejoindre les grands éditeurs de jeux vidéo. Plusieurs éditeurs de jeux vidéo français ont été associés à l'élaboration du programme.

<http://www.cnam.fr/>

SUR LE RESEAU, ON PEUT:

Trouver des jeux et des accessoires pour Mac (en anglais)

<http://www.ambrosiasw.com>

LE SITE

DU PREMIER MINISTRE

Doté d'une vingtaine de rubriques parmi lesquelles figurent : les actualités, les chantiers gouvernementaux, le conseil des ministres ou encore les coulisses de Maignon, le site permet entre en plus à tous citoyens français ou étrangers d'écrire directement au Premier Ministre français. Une autre rubrique contient également tous les communiqués émis par le service de presse de Lionel Jospin.

<http://www.premier-ministre.gouv.fr>

EasySmartCodes

Tandis que l'on continue de débattre sur la fiabilité des paiements via Internet, la société SEP-Tech lance la carte Internet EASYSMARTCODES. Prépayée et sécurisée elle permet d'effectuer des micro paiements.

Disponible auprès des points de vente traditionnels sous forme packagée, l'EasySmartCodes propose une solution confidentielle pour des achats électroniques limités à 200 francs.

<http://193.252.55.86/francais/frames>

EN VRAC DU NETTENING D'AMIGA

L'OFFICIEL DU MARABOUT

Vous en avez rêvé, ils l'ont fait, voici enfin le guide officiel des marabouts, ces magiciens africains qui pratiquent depuis des décennies le plus vieux des systèmes de la publicité ; la distribution de prospectus, communément appelés flyers pour faire jeune.

On trouve sur ce site un tantinet branquignol des reproductions de flyers de marabouts affublés de leurs cotes boursières car les cartes de visite de ces messieurs sont effectivement très prisées par les collectionneurs.

<http://lofficieldumarabout.free.fr/>

COMMENT REDUIRE LE STRESS PROVOQUE PAR L'ORDINATEUR ?

Erreur de position, mauvaises habitudes alimentaires, stress provoqué par des « demandes qui naboutissent pas ».

L'utilisation de l'ordinateur peut-elle faire du tort à votre santé ?

Quelquefois oui, et il existe de nombreuses techniques pour éviter le « stress du PC ».

Un des syndromes les plus diffusés est celui lié à l'utilisation de la souris : vous pouvez acheter une souris ergonomique.

Ce site vous propose des exercices de yoga :

<http://www.will-harris.com/>

ECHELON

Le système Echelon mis en place depuis les années 80 est un formidable réseau de surveillance planétaire. L'Agence de sécurité américaine (National Security Agency, NSA), un des organismes américains les plus secrets, espionne ainsi depuis presque vingt ans le courrier électronique, les communications internationales, téléphone et fax dans le monde entier. Le rapport du Parlement européen sur Echelon est disponible sur Internet

http://www.bull.fr/securinews/courant/32-03_2.html

POKEMON A LA POELE

Souvenez-vous comment les Pokemon, petits monstres du marketing nippon, avaient déferlés sur l'Europe rendant fous les enfants et surtout leur parents. Ce site propose un divertissement sadique qui ravira les victimes de la pokemania.

Le jeu multimédia consiste à saisir à la volée, en un clic, les créatures et les faire frire à la poêle. C'est un peu stupide mais ça détend.

www.jarusa.com

<http://www.jarusa.com/pokemon/>

LE LEXIQUE DU RESEAU :

WAP.

Abréviation de Wireless Application Protocol est l'application qui permet d'accéder aux informations présentes sur Internet à travers la transmission par téléphonie mobile, c'est à dire l'instrument qui permet d'utiliser les portables GSM pour naviguer.

SUR LE RESEAU, ON PEUT :

Tout connaître sur le virus Melissa (en anglais) :

<http://www.melissavirus.com/>

ADOPTER UN ESCARGOT

Certains se battent pour adopter des enfants du tiers monde d'autres fondent de bonheur à l'idée d'embrasser des escargots.

Est-ce une passion défendable moralement ? Oui me direz-vous, surtout après avoir visité mollement ces pages baveuses toutes dévouées à la cause des gastéropodes.

Au programme de l'excursion, vous trouverez des photos de vacances d'escargots, une webcam, des jeux et bien sûr des liens assez fournis.

www.busprod.com

<http://www.busprod.com/pokesfan/escargot.htm>

INTERNET POUR QUOI FAIRE ?

Selon l'institut de sondage Ipsos Reid, 25% de la population répartie sur 35 pays trouve l'Internet "sans intérêt". Le rapport ajoute qu'environ un tiers des personnes qui pourraient facilement se servir d'Internet choisissent de ne pas le faire, y compris dans les pays développés comme les Etats Unis ou la Suède. Par ailleurs 16% des personnes interrogées déclarent ne pas savoir comment utiliser Internet et 12% estiment le coût des connexions trop élevé.

<http://www.ipsos-reid.com/latest.cfm>

LE SITE DE L'EURO

Grâce au site du ministère des finances, la monnaie unique est présentée sous son jour le plus simple. Plusieurs pages regorgent d'informations pratiques. La rubrique l'euro et vous s'adresse aux artisans commerçants, collectivités ou PME et se compose de plusieurs guides techniques. Le site vous propose aussi une calculatrice pour effectuer vos calculs et conversions en francs ou en euros.

www.euro.gouv.fr

HI-FI, DVD, OU CD AUX MEILLEURS PRIX

Vous ne voulez pas manquer les meilleures promotions sur le matériel audio/video, la hi-tech, les CD, les DVD... Recevez gratuitement par e-mail les meilleures offres.

Cliquez ici :

http://click.buongiorno.com/click_fr.html

Ca ne s'invente pas
mais ça se trouve tout
simplement sur l'internet.
On n'y parle pas forcément
d'Amiga, mais toutes sortes
d'autres choses plus ou
moins utiles, c'est l'info du Net.

EPN

L'Espace public numérique EPN est un lieu disposant au minimum cinq postes, où tout le monde peut accéder gratuitement au matériel informatique et au web avec une initiation sous la forme d'un "Passport pour l'internet et le multimédia". Un ou plusieurs médiateurs sont présents pour aider les personnes qui le souhaitent à acquérir les connaissances pratiques de base, nécessaires à l'utilisation des technologies de l'information. Deux mille cinq cent EPN seront ouverts d'ici 2003.

<http://accpublics.premier-ministre.gouv.fr/definition-EPN.htm>

PC PHONEHOME

Vous avez perdu votre ordinateur ou il a été volé, pas de problème, un logiciel au concept révolutionnaire vient d'être lancé en Australie. Il s'appelle "PC Phonehome", et permet de commander à un ordinateur volé (portable ou bureau), de contacter une base de surveillance dès qu'il est reconnecté à l'Internet par son "nouvel" utilisateur.

<http://www.secure-it.com/pcphone/pcphone.htm>

LE GLOSSAIRE DU RESEAU

DIAL-UP: est l'action que le modem suit quand il compose un numéro de téléphone pour se connecter à un autre modem, et donc à un autre ordinateur. Un account de dial-up fournit par ISP (Internet Service Provider) permet à notre modem de se connecter au réseau à travers le serveur de ISP connexion Internet.

Anonymous FTP

Modalité d'accès à un ordinateur lointain grâce au protocole FTP. En utilisant "anonymous" comme mode d'accès, la procédure normale de reconnaissance de l'utilisateur ne se déclenche pas.

Sur le réseau c'est possible Envoyer des messages comme "admirateurs secrets"

<http://www.secretadmirer.com/>

ATTENTION au "FAUX GRATIS"

Attention aux sites (hard d'habitude) qui promettent des "émotions gratuites": presque toujours ils cachent un piège qui peut se révéler être très coûteux. Pour visionner le matériel contenu dans le web, en fait, vous avez besoin de télécharger un logiciel "freeware". La licence et l'utilisation sont effectivement gratuites, mais il est dommage qu'il s'agisse d'un programme capable de "transférer" votre connexion sur un serveur dont le coût de la connexion s'élève à 2/4 mille lire à la minute. Non par hasard, l'utilisateur est invité à se déconnecter d'internet après avoir téléchargé le logiciel et à se connecter "directement sur nos serveurs". La société qui gère ce site se fait un gain sur la connexion, un peu comme font les gestionnaires des téléphones érotiques.

Sur le réseau c'est possible de:

Faire du Birdwatching: les meilleurs videos on line sur les oiseaux. (en anglais):

<http://www.birdwatching.com/>

Les photos digitales? C'est souvent mieux!

Les photos digitales ? C'est souvent mieux !

Que seraient les vacances sans l'appareil photo ? Les photos digitales sont une belle invention : vous prenez le nombre de photos que vous voulez et quand vous voulez, sans vous préoccuper de la fin de la pellicule. Les expériences hasardeuses sont possibles pour mieux apprendre à réparer vos propres erreurs ! Les enfants peuvent faire des photos sans être grondés, vous pouvez être certain que dans ce cas ils ne gâchent pas de la pellicule... Et comme si cela ne suffisait pas, les "oeuvres" les plus réussies peuvent être mises en premier plan pour les partager avec les compagnons de voyage, amis et parents éloignés ! Si ensuite vous vous inscrivez à un site spécialisé comme celui-ci :

<http://www.photoloft.com/>

En plus de créer un album virtuel, vos chefs-d'oeuvres pourront être publiés (livraison en 3 jours), et vous pourrez, enfin, les utiliser pour personnaliser vos tee-shirts ou divers gadgets !

Micro FUNN 21 Av. Dréo
83170 Brignoles
microfunn1@aol.com 04 94 59 25 11
06 71 33 14 27

Amiga Center SERELE
18, route des Grands Champs
71710 Marmagne
Tél: 03 85 78 20 68 - www.amiga.fr

A.P.S.
15 bis, rue Louis Maurel
13006 Marseille
Tél: 04 91 00 30 44 - www.aps.fr

SLD
13 rue des jardins
67550 Vendenheim
Tél: 03 88 59 42 82
Fax: 03 88 59 42 83
www.sl-siffusion.com

MICSO Entertainment
5 rue de la Laineuse
22100 DINAN
Tél: 02 96 87 08 14

ADFI
47 avenue de la Libération
63000 Clermont Ferrand
tél: 04 73 34 34 34 www.sdli.net

SoftWare Paradise
Le Capitol
BP 484
Anglet Cedex
Tél: 05 59 57 20 88
www.sparadise.com
contact@sparadise.com

AMEDIA SoftWare
Thillot Lionel
8/164 rue Jules Michelet
57070 METZ
lionel.thillot1@fnac.net

Association Triple A
Lot. les Aurores
26800 Portes-Lès-Valence
<http://www.boingattack.org>
amigalex@free.fr

Association 4A
Le Petit Breuil
17700 Breuil La Reort

Obligement
11e Rue de Bellevue
21000 Dijon
daff1@club-internet.fr
<http://obligement.free.fr>

Mini Bottin de l'Amiga

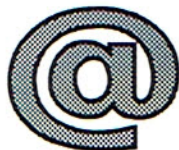

Avant d'attaquer le Net international et multiplateformes j'ai trouver 3 site AMIGA qui méritent un petit détour, et oui il suffit de taper AMIGA dans un moteur de recherche et avoir un peu de temps devant soi pour surfer tranquille.

Jose

Nota:
Les textes ont été copiés/collés depuis ceux des sites

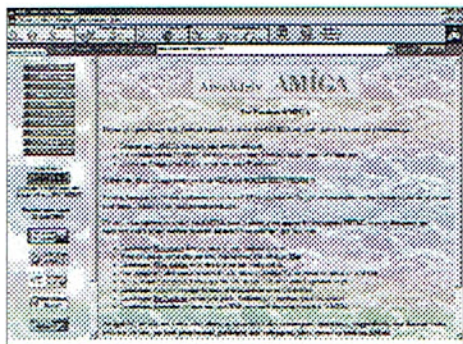

<http://bachelet.adelphie.free.fr/>

La Passion AMIGA

Depuis quelques temps déjà, j'entend à gauche, à droite que l'AMIGA est mort ! Alors, à toutes ces personnes qui :

- Pensent que l'AMIGA est mort, sans avenir, dépassé,
 - Ne connaissent pas l'AMIGA, qui voient qu'en leurs PeuCeus (sous Linux, Windaub etc...),
 - ont eut un Amiga avant de passer sur une autre Plateforme,
- Je leurs dit : Non, l'Amiga est toujours en VIE, alors SOYEZ BIENVENUS !!

En effet, bien que ce site soit exclusivement consacré à l'Amiga, les non-Amigaïstes sont également les bienvenus, ne serait-ce que pour mieux connaître cette machine extraordinaire...

Ce site, je l'ai entièrement réalisé sur AMIGA, pour le plaisir, pour apprendre à manipuler l'HTML et pour démontrer que l'AMIGA n'est pas une machine désuète sur laquelle on peut faire que des jeux.



Notre CLUB

existe depuis 10 ans !!!

IL

- a commencé par un groupe d'amis se retrouvant pour essayer de comprendre comment fonctionnait cette pure merveille qu'est l'AMIGA ! Il s'étend maintenant au PC.
- s'est développé avec les amis des amis ...
- s'est structuré après quelques années pour accueillir plus de membres.
- n'a ni patron, ni directeur ni président.
- est constitué uniquement de particuliers

- est désigné comme "SECRETAIRE", un membre compétant et disponible qui accepte de donner son numéro de téléphone pour aider les autres.
- le "SECRETAIRE GENERAL" est notre "PUBLIC RELATION" chargé d'aiguiller ceux qui ont un problème.
- Aucun membre ne peut monayer ses services !
- Une cotisation annuelle de 1.600 fB pour un type d'ordinateur, soit AMIGA soit PC, est seule perçue pour couvrir les frais de fonctionnement du club. Il sera demandé 2.000 fB aux membres possédant les deux types de machines.

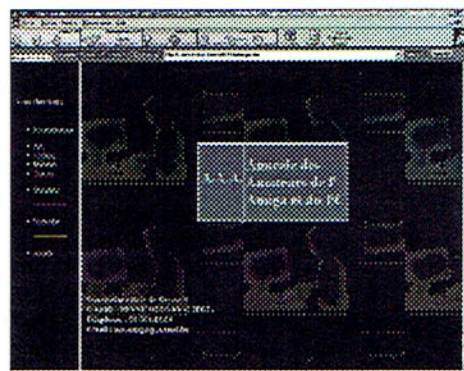

<http://users.skynet.be/>

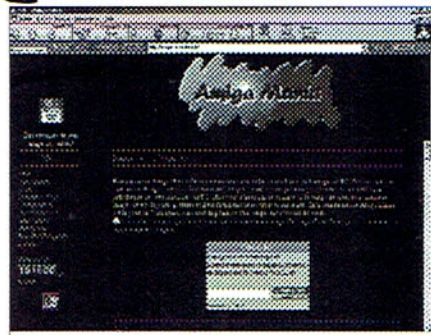

<http://amigamania.free.fr/>

Bienvenue sur Amiga Mania! Ce site est entièrement dédié à l'émulation de l'Amiga sur PC. Si vous avez ou avez eu un Amiga vous vous êtes sûrement dit qu'il serait dommage de ne pas profiter de la fantastique ludothèque de cette machine sur PC. Mais vous n'avez pas le courage ou le temps de créer vous même les images de vos logiciels préférés et il est fastidieux de les trouver sur le net.

Qu'à cela ne tienne Amiga Mania est la pour ça! Jeux, roms, liens sont disponibles d'un simple mouvement de souris.

Je rappelle toutefois que vous ne pouvez pas conserver l'image d'un logiciel ou d'une rom si vous n'êtes pas propriétaire de l'original.



Après psychopath voici le psychoteamz



www.psychoteamz.fr.st

La fin du mois approche, il vous reste encore beaucoup d'heures sur votre forfait internet, et le fait de voir toutes ces heures perdues vous met le moral à plat... Alors visitez le site de Gregz et sa Psychoteam(z)!!!!
Ce site regroupe toutes les conneries que Gregz arrive à repertorier (ou non) sur son disque

dur. Au sommaire, tout un tas d'image à la con, une galerie de photo interdite aux mineurs tant les personnes sont moches, des mp3 delires, une galerie de t-shirts mouillés, la réalité de loft story caché à tout le monde... et j'en passe.
En bref, un bon coup de delire ca fait pas de mal, alors n'hesitez surtout pas!!!!

la suite avec MaMain c'est par là ➔

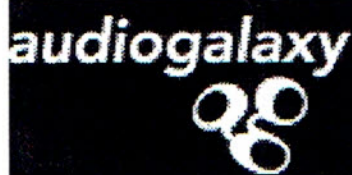

www.audiogalaxy.com

Pour les possesseur de Petites machines merdique qui plante tout le temps tellement c'est Con (un PC

quoi), voici ce qui ravira tout les fanatiques de partage de fichier. A mon gout, Audio galaxy est de loin superieur au celebre napster, et ceci pour plusieurs raison. La principale est qu'il n'y a aucun filtrage et qu'il n'est pas question qu'il devienne payant. Mais y en existe d'autre, il permet de reprendre les telechargements interrompu (cause de plantage par

exemple) et de se creer une liste enorme de musique à telecharger. Encore un énorme avantage, certains artistes se font hébergé par le site même, on peut par exemple télécharger un album complet (et gratuit) du groupe de punk MXPX avec leur autorisation!!! En bref, voici un petit bijou à faire palir les maisons d'éditions



www.cddb.com et www.amazone.fr

Vous connaissez surement ces deux site super connus!!! Mais savez vous les utilisez comme il se doit? En utilisation avec audio galaxy ou tout autres logiciels de partage de fichier, vous pouvez reconstituer des albums musicaux complets.

Il suffit par exemple de faire un recherche de l'artiste ou de l'album qu'on desir avoir, et sans meme avoir le temps de dire "putinkeucélen-cêteuconexion", on se retrouve nez à nez avec la liste des albums ainsi que le titre des chansons et les jaquettes des albums. Il suffit juste de rechercher les chansons par la suite sur internet...



<http://zorze.multimania.com>

Ze Bognat Project... un couple de touriste disparaissent dans le parc des volcans d'auvergne... On a retrouvé leur carnet de bord...

Vous rêvez d'auvergne, mais vous avez la trouille d'y mettre les pieds, vous avez totalement raison, vivre est bien plus amusant. Cette fois ci, ce n'est pas lors d'un projet sur la sorciere de Blair en Amérique qu'a lieu la disparition, mais c'est bel est bien dans notre auvergne à nous.

Pauvre Georges et gisèle... C'est dans l'esprit du film Le Projet Blair Witch que le site est conçu, c'est dans cet univers inquiétant qu'on peut decouvrir cette région qu'est l'auvergne. Mais attention, derriere un volcan peut se cacher un jeu de mot delire car c'est avec humour qu'on navigue dans cet univers étrange de la magie voodoo auvergnate. Par contre, je ne peux pas garantir la compatibilité du site sur notre machine à nous puisque il comporte pas mal de pages réalisées sous flash.



beurk...

c'est le mot qui qualifie le mieux ce site. Mais attention! pas un pas de plus! Il vaut mieux vous prevenir qu'il faut avoir le coeur bien accroché en visitant celui ci. Rotten est LE site super GORE!!! Son principe est tres simple, l'auteur recupere les photos des archives des polices du monde entier et les diffusent sur le site avec quelques commentaires de mauvais

gouts. Mais ce qui est le plus choquant n'est pas l'image en elle même, c'est plutot de voir que sans aucun trucage on arrive à faire bien plus imaginaire que n'importe quel films présenté au festival d'Avoriaz.

N'oubliez pas que les personnes present en photo sont bien réelles, ce ne sont en aucun cas des mannequins ou des reconstitutions... c'est tout simplement beurk



www.rotten.com



<http://www.tricheurs-anonymes.fr.st/>



Voici le site de l'association des tricheurs anonymes. La rentrée scolaire arrivant, je ne pouvait m'empecher de vous parler du site que tout les etudiant pourront idolatrer.

En tapant l'url du site, c'est face à un disclaimer du meme styles que ceux

des sites de charmes qu'on se retrouve nez à nez. Je vais vous évitez de le lire entierement, il dis que le site est strictement interdit au corp enseignant, qu'il existe purement à titre informatif et que sont contenu ne doit pas être divulguer... il en va de l'avenir de millions d'élèves...



L'opération "Restore French"

Glames
glames@free.fr
boing.attitude.free.fr

Les traductions sont sur le CD AMIGAZetteN°2

Derrière ce nom "gag" se cache en fait un véritable défi : en effet, l'opération "Restore French", lancée par Glames de l'équipe de Boing Attitude au mois de Février de cette année, avait pour but la traduction complète des manuels de l'AmigaOS 3.9. Retour sur ce tour de force qui montre qu'une petite équipe très motivée peut faire de grandes choses...

L'opération "Restore French" est née au départ dans l'esprit de Glames peu avant la sortie de l'amigaOS 3.9 en Novembre 2000: en effet, pourquoi s'abrutir à lire les manuels en anglais ou pire en allemand ? Partant de cette remarque très simple, il commença alors seul ce travail titanesque : cela représente l'équivalent de 3-4 manuels de 300 pages ! Il entreprit donc seul la traduction des manuels "Installation", "Disque dur" et "Arexx" jusqu'à la mi-Février où il lança un appel à la communauté Amiga francophone. A ce moment, seuls les manuels "Installation" et "Disque dur" étaient entièrement traduits ; seul 25% du manuel "Arexx" avait été traduit...

L'appel fut bien entendu et ce fut un peu plus de 20 traducteurs au total qui ont pris part à l'opération "Restore

French" afin de traduire les volumineux manuels "Workbench", "AmigaDOS" et "Arexx". A l'heure où on nous parle de plus en plus d'euro, cette opération a montré que ce n'était pas que de vains mots : en effet, les traducteurs étaient français mais aussi belges ou suisses... Le travail a alors avancé à pas de géant en proposant régulièrement des versions téléchargeables des manuels traduits sur le site de Boing Attitude. Les média du monde Amiga (fanzines, associations, vendeurs, ...) ont également contribué au succès de cette opération en faisant de la pub dans leurs fanzines ou sur leurs sites.

C'est ainsi que depuis le 28 juin, l'intégralité des manuels est disponible en libre téléchargement sur le site de Boing Attitude. L'opération,

qui aura duré 6 mois, a fait avancer toute la communauté amigaïste francophone en proposant non seulement les manuels de l'amigaOS 3.9 en français mais aussi une base sérieuse pour la traduction des manuels de l'amigaOS 4.0 !)

Que retenir de tout ça, c'est que rien n'est impossible et encore moins dans le monde de l'Amiga où il existe encore beaucoup de passionnés ! N'hésitez donc pas vous aussi à faire avancer l'Amiga, même si cela vous semble au départ irréalisable... Et demandez-vous : qu'ais-je fais pour l'amiga aujourd'hui ?

Glames

site Boing attitude :
<http://boing.attitude.online.fr>



Suite de la page 5

CD AMIGAZETTE 2



BOING.ATTITUDE

Les traductions du manuel de l'OS3.9 par Glames. Les fichiers sont au format html, donc il faudra utiliser un «browser html» pour les lire tels que AWeb, IBrowse ou Voyager.

Les Châteaux {dém}o

C'est une version de démo de l'encyclopédie de Ludo sur les châteaux de loire et de leur histoire. Un voyage en sologne le long de la Loire dont la version complète (shareware) peut être obtenue auprès de Ludo.

AmédiaSoftware

Soit, c'est un produit commercial, mais il est toujours utile d'en signaler l'existence, Lionel Thillot a donné beaucoup de son temps pour créer AmédiaSoftware, et ainsi fournir des CDROMS bien pensés dont vous trouverez les sommaires dans ce répertoire.

Evolution du CD

Comme vous l'avez maintenant compris, AMIGAZette83 n'a pas l'intention de faire de concurrence à AMINET ou A-DP. Ce CD est surtout destiné à ceux qui n'ont pas l'internet, donc ne peuvent pas forcément accéder à certaines informations, mais c'est aussi le complément du fanzine, plus gros qu'une disquette. Il nécessite tout de même d'avoir un lecteur de CDROM connecté à son Amiga. Il devrait aussi être accessible sur UAE.

Son évolution se fera naturellement au fur et à mesure des parutions. Pour l'instant c'est le début et nous espérons avoir quelques retour de critiques (bonnes ou mauvaises) afin d'améliorer le contenu.

Le prochain devrait avoir une amélioration de son guide, peut-être en gardant le format amigaguide avec plus de fonctions et d'interactivité.

Le contenu sera revue selon l'activité Amiga, peut-être en y rajoutant de l'internet.

L'utilisation du CDROM peut-être bienvenue pour y mettre toutes les copies d'écrans en couleur telles que les pages de sites internet en complément de celles du fanzine.

Evolution du CD

Dans les prochains CD, différents thèmes pourraient y être développés tels que l'émulation, la musique, le graphisme etc...

L'imagination fera le reste.

Toutes vos suggestions sont les bienvenues, mais aussi vos créations ou découvertes.

Le CD n°1

La compile de 5 années
d'AMIGAZette

est toujours disponible au
prix de 90F (13,73 Euro)

CANDIDE et ses élucubrations

Moi, ce qui me plaît dans l'AMIGA, c'est qu'il y a deux mots qui ont toute leur signification !

Il y a d'abord le mot « ami », ou il ny a qu'un « e » pour faire la distinction entre une amie et un ami !

De plus lorsqu'on le prononce au pluriel on ne sait jamais s'il s'agit d'amies ou d'amis sans « e », faut le voir écrit !!

Et c'est très important les ami(e)s dans le domaine AMIGA, car ce sont eux, qui vont faire des pieds et des mains pour vous dépanner lorsque vous êtes dans la panade!

Ce sont eux qui vont vous communiquer le petit truc ou l'astuce pour que votre machine fonctionne mieux, pour que vous arriviez à finir le jeu de plate-forme qui vous tourne en bourrique ou tout simplement pour vous mettre au courant des dernières nouveautés, soit parce que vous êtes malade et alité, ou parce que vous habitez au fin fond de la cambrousse!

Dans votre région, l'ami(e) n'hésitera pas à faire des kilomètres pour venir vous faire une petite visite d'amitié, vous faire part de ses soucis ou de ses inquiétudes, des petites découvertes qu'il a fait et qu'il va vous en faire bénéficier, ou tout bonnement, venir espionner, tout à fait amicalement, si vous n'avez pas fait évoluer votre machine sans rien lui dire !

Eh oui cest çà l'ami(e) et croyez moi c'est important qu'il (elle) soit là!!

Et puis il y a un second mot , c'est « ga » que je mettrais au pluriel pour faire « GAS » et bien que le mot « gas » n'ait pas de féminin, n'avez point peur mesdemoiselles et mesdames vous y êtes intégrées sans difficultés!

« Allez les gas disaient les marins lorsqu'il fallait en donner un coup » !

Eh bien nos gas de l'AMIGA, ce sont ceux qui vont naviguer entres les fils bleus, blancs ou rouges de votre machine qui vient de se planter, ce

sont ceux qui vont s'entre-mêler les crayons entre le port parallèle et le port série, ce sont ceux qui vont plonger leurs mains dans les entrailles de votre machine, en oubliant de l'éteindre et prendre un bon coup de « jus », mais ce sont ceux qui quoiqu'il arrive, seront toujours là pour vous dépanner et faire fonctionner ce « #&*\$% » d'AMIGA!! Chapeau les gas! Je vous devais bien tout ça !

Si j'aime et si je garde mon vieux 1200 cest pour tout ça et pour tout ce que cela apporte !

Dernièrement je suggérais à notre Président d'envisager l'édition dun « trombinoscope » pour que nous nous reconnaissons, nous les gas de l'AMIGA, avec nos bouilles des bons et des mauvais jours !

J'espère que l'idée fera son petit chemin et l'avenir nous le dira !

Allez tchao les gas à la prochaine panne !!!!

Candide

Les pensées profondes de CANDIDE

Le changement de la version WB 3.5 par 3.9 est-il vraiment nécessaire???

Avant de modifier la version d'un logiciel qui sert dans votre vie quotidienne, il faut bien prendre soin de s'assurer que la nouvelle version est bien compatible, et sans bogues.

Voici donc les avatars survenus à un Amigaïste qui a choisi de changer de version, il n'y a pas si longtemps que ça !

Mon ami a changé son programme PetiteAmie v12.4 par Epouse v1.0 !

Malheureusement, il s'est vite rendu compte que ce programme accaparait beaucoup de ressources système et laissait peu de place pour les autres applications !

A son grand étonnement, il a aussi constaté que son nouveau programme créait des sous routines appelées Enfant v1.0 et 1.2 (parasites bruyants et coûteux la première année !)

Bien entendu, tous ces problèmes n'étaient pas précisés dans la notice "Read me" !

Pourtant d'autres utilisateurs de ce programme l'avaient prévenu !

De plus, et c'est une grande surprise pour mon ami, le programme Epouse v1.0 se lance automatiquement, sans que l'on lui demande quelque chose,

et supervise toutes les autres activités du système !

Autre point néfaste, ce nouveau programme entraîne la suppression quasi automatique de certains programmes vitaux tel que Footnight v2876.69 qui n'arrive plus a fonctionner, SoiréeBeuverie v23.9 qui plante dès qu'il en est question et SexeOrganique v6.9 qui présente un bogue incontournable !

De plus ce programme limite l'accès à certains jeux tel que GoldenEye v0.07 et NHL v9.9

En installant Epouse v1.0, l'utilisateur n'a aucun contrôle sur les opérations et se trouve donc avec des plug-ins indésirables tels que Belle-Mère v12.4 ou Beauf version bêta !

Heureusement, le programme semble s'altérer avec le temps et présente déjà des perturbations tous les 28 jours

J'ai suggéré à mon ami de prendre contact avec le concepteur du programme pour qu'il produise une nouvelle version Epouse v2.0 incluant les modifications suivantes :

A) Une fonction permettant de désinstaller le programme à tout moment sans perte de mémoire cash et autres ressources et désactivation de l'info " divorce error " !

B) Une option permettant de réactiver les fonctions sexuelles qui avaient boguées au passage de PetiteAmie v12.4 à Epouse v1.0

Mon ami a profité de ce courrier au concepteur pour signaler une anomalie non référencée :

Si vous essayez d'installer Maîtresse v0.01 avant de désinstaller Epouse v1.0, cette dernière effacera de votre disque dur MS Money avant de s'effacer elle- même ! Bien entendu, Maîtresse v0.01 refusera de s'installer du fait de ressources système insuffisantes !

Attention Maîtresse v0.01 peut contenir des virus susceptibles d'affecter le bon fonctionnement de Epouse v1.0

Pour ma part, devant tous ces problèmes, j'ai décidé de faire l'impasse sur le programme Epouse v1.0 en gardant le programme PetiteAmie 12.4 !

Néanmoins, j'ai quand même rencontré quelques ennuis dont je vous fais part !

Il n'est pas possible d'installer PetiteAmie v12.4 par-dessus PetiteAmie v 12.3 !

De plus le programme de désinstallation ne fonctionne pas très bien et laisse des traces de l'application précédente dans le système !

Une dernière précision, toutes les versions de PetiteAmie envoient régulièrement des messages a l'utilisateur, lui vantant les mérites de.....Epouse v1.0

Alors restez vigilant !

Mettez un Mac dans votre Amiga

La solution pour changer d'environnement sans changer de machine

Vous saviez déjà que la chose était possible, mais en général ceux qui se tente à cette expérience se heurtent un un problème de vitesse de chargement et, bien entendu, à un problème de vitesse d'exécution. Voici, sans prétentions, quelques solutions pour apprécier à fond du système MacIntosh qui se rapproche "un peu" de l'Amiga de par son interface dotée d'une intuition très bridée, mais néanmoins très facile d'approche, même pour un néophyte.

José.

Pourquoi ce choix?

Ayant joué avec des jeux sur un MacIntosh, ma fille me demanda si sur l'Amiga cela pouvait fonctionner. Evidemment non, pas directement, mais avec une petite installation cela pourrait devenir possible. Et, vous vous en doutez, cela a fonctionné. Maintenant elle me squatte mon 3000 pour jouer au roi lion.

La deuxième raison est aussi pour aboutir à une connection internet sur AOL (c'est pas encore gagné).

Mettez le Turbo

La pièce maitresse pour une accélération du Mac c'est l'utilisation d'un disque dur. Je pense que ceux qui ont voulu essayer ShapeShifter ont installé le système d'exploitation sur un fichier disque, c'est à dire un fichier énorme dont l'exploitation est très lente. L'astuce est d'avoir un disque dur (ou une partition de disque) formaté Macintosh.

Pour donner une idée de la vitesse de chargement, pour un fichier disque de 16 Mo comportant le système 7.51, il faut 6 minutes.

Sur un disque dur SCSI de 200Mo avec le système 7.55, il ne faut que 40 secondes. (la carte picasso apporte aussi un certain confort).

Evidemment il faut avoir une petite place pour un disque dur dédié au Mac, ou alors prévoir une partition.

Le type du «device» importe peu, SCSI ou IDE ça marche. Si vous utilisez comme moi une interface IDE type Oktagon ou autre (le 3000 n'a que le scsi) il faut utiliser le patch SSOktaPatch que vous trouverez dans l'archive de ShapeShifter, mettez le dans la WBStartup et oubliez le.

Création du disque dur

Je suppose que si vous avez essayé ShapeShifter, vous disposez d'un fichier disque bootable, et surtout que vous disposez d'un fichier ROM.

Lancez ShapeShifter (après avoir lancé PrepareEmule).

NOTA:

un petit détail pour ceux qui n'ont pas l'habitude, tant que l'Amiga n'a pas été stoppé (électriquement), PrepareEmule est toujours valide.

Vous êtes maintenant en présence de la fenêtre des réglages de Shapeshifter. Ceux ci seront fonction de la capacité de votre Amiga. Si vous ne disposez pas trop de mémoire ne choisissez pas une profondeur de couleur trop importante.

Si vous disposez d'une carte graphique reconnue par le programme, sélectionnez Externe pour le type d'écran et ensuite indiquez le nom du pilote vidéo. Un écran de 640 x 480 est une résolution raisonnable (standard Mac de base).

Pour la mémoire mon choix est : plus grand bloc disponible

Choix du volume. Nous voici arrivé au sujet principal: le disque dur.

Normalement, il faudrait démarrer sur une disquette bootable Macintosh pour formater le disque, et ensuite charger le système à partir de disquettes d'installation (ou CDROM). Si vous avez déjà un fichier disque valide il suffira de démarrer à partir de celui ci et de faire reconnaître le vrai disque dur (ou partition), lancer le formatage et transférer tous les fichiers de votre «fichier disque» sur le nouveau disque dur. Je ne vous cache pas que cela prend beaucoup de temps, donc nécessite de la patience.

Mode d'emploi

Cliquez sur le réglage «Volume/Disques».

Avant tout, désignez le fichier disque dans la première ligne :

Fichier disque1

Ensuite dans partition dédiée 1, indiquez le disque dur (ou la partition) qui sera dédié au système mac.

En bas, contrôlez si le démarrage est bien prévu à partir du fichier disque 1.

Démarez l'émulation, et allez vous préparer un petit café.

Et quelques minutes plus tard....

Une fois le système initialisé, une boîte de requête vous dit qu'il a trouvé un disque et propose de le formater. Donnez lui un nom dans la case de saisie, mais ne validez pas avec la touche «enter», utilisez la souris pour cliquer sur le lancement du formatage du disque.(par défaut, c'est le bouton annuler qui est actif et si vous validez avec la touche Enter c'est lui qui sera validé, et vous en serez quitte pour relancer l'initialisation et vous refaire un café.)

Sur Mac il n'y a pas de formatage rapide, alors allez préparer l'apéro car ça fini par donner soit tout ça!.

A la fin du formatage vous devriez avoir l'icône du disque dur à l'écran. Normalement on devrait pouvoir effectuer le transfert du système, mais il est plus prudent de quitter le Mac, redémarrer l'Amiga et de relancer Shapeshifter (et de se refaire un pousse café) afin que le disque dur soit complètement reconnu en tant que device Mac (sur le Workbench il apparaît avec un nom bizarre, c'est normal).

Maintenant vous pouvez tenter le transfert des fichiers vers le disque dur. Dès que l'opération sera terminée, relancez Shapeshifter sans valider le fichier disque, mais seulement sur «partition dédiée». (pensez à sauvegarder vos préférences).

Dans un fichier texte inscrivez les lignes suivantes:

```
<chemin>/shapeshifter/prepareEmul
<chemin>/ShapeShifter Quickstart
Associez lui une icône du type Projet
contenant le «tool type» c:iconx.
```

Normalement en double-cliquant cette icône, Shapeshifter se lancera selon ses préférences.



DAFEL BLOODLINE

Clône de Chaos engine ou de Zelda ???

NDLR: au moment où vous lirez ces lignes, ce jeu sera peut-être terminé!??

Cela faisait un bon moment que l'on avait plus de nouvelles de la part de l'éditeur de DAFEL BLOODLINE, "PAGAN GAMES" qui vient de nous apporter des informations toutes fraîches sur son site internet. Par faute de temps, PAGAN GAMES nous annonce que leur titre aventure action "DAFEL BLOODLINE" est toujours en production au moment où je vous parle, rien n'a été abandonné par l'éditeur, Pour patienter, une version démo est prévue dans quelques semaines (ou mois), je vous propose donc de découvrir les premières images du jeu et ce qui nous attend très bientôt sur l'écran de notre AMIGA.....

Ludo

Le prochain jeu du type «action aventure» annoncé depuis quelques mois par "PAGAN GAMES" semble tenir ses promesses d'après les premiers grabs d'écrans que j'ai pu récupérer sur le net.

DAFEL BLOODLINE devrait proposer un bon mélange dans un genre bien connu des amateurs de jeux aventure/action, pour ne citer que les plus connus qui ont eut leur moment de succès: "ZELDA ou encore CHAOS ENGINE".

Des chiffres

PAGAN GAMES, sur son site, indique un bon paquet de chiffres en vrac montrant les points forts de "DAFEL..", et aussi pour nous maintenir en haleine dans l'attente de sa sortie officielle. En voici quelques uns:

Les personnages seront en semi 3D avec une bagatelle de 400 mo de data et 1000 frames et d'animations, chaque persos aura ses propres caractéristiques et les ennemis seront nombreux et disposeront chacun d'un caractère différent. Pendant le jeu, pour réussir à bien votre mission, vous devrez mener des combats qui vous feront gagner de l'argent afin d'acheter de la nourriture ainsi que des armes pour survivre..

L'audio

DAFEL innove en matière de «gameplay» et c'est aussi sur la partie de l'audio et de l'ambiance que PAGAN GAMES fera fort avec des pistes audio sur CD. D'après l'éditeur, les dialogues seront parlés, une grande première sur AMIGA (ceci sera à vérifier...).

Le graphisme

Du côté des graphismes, avec un mélange de 2D et de 3D, DAFEL BLOODLINE devrait tenir la tête avec des graphs fins et soignés et en plus je vous rappelle que DAFEL BLOODLINE est prévu pour sortir sur AMIGA 68K, c'est une véritable petite révolution quand on sait que la plupart des jeux qui sortent maintenant sur notre machine sont pour AMIGA PPC... (NDLR:et oui il y a encore des machines d'un autre siècle qui continuent à tourner)

En attendant plus d'informations concernant DAFEL BLOODLINE, on espère que ce qui est annoncé tiendra ses promesses...

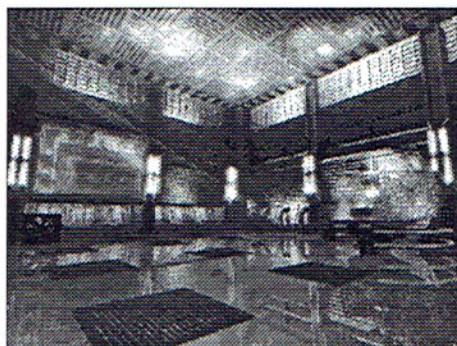

LA FICHE

editeur: PAGAN GAMES
 Langue: Anglaise
 Domaine: Commercial
 Genre: aventure et action
 Source: SITE PAGAN GAMES...

Configuration souhaitable

AMIGA AGA OS V3.0*
 68030/040/060 / 50Mhz
 8Mo de fast (16Mo conseillé)
 Disque dur et Lecteur de cdrom
 AHI conseillé

INTERNET

<http://www.pagan-games.com>

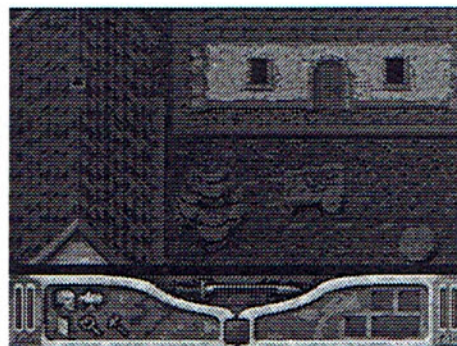
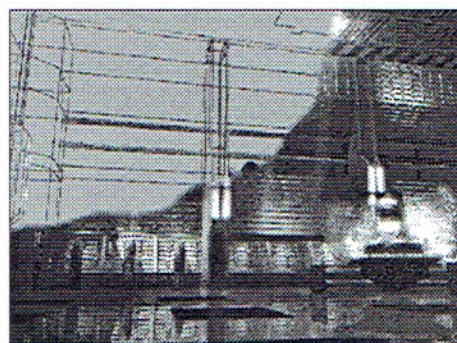

QuickFile v3.23

On ne pouvait pas en rester sur une présentation de QuickFile, mais continuer avec des applications concrètes. C'est plus intéressant avec une mise en pratique de ce genre de programme. Nous voici donc reparti vers une rentrée studieuse et en apprendre un peu plus sur la création de base de données simples.

José

Pour les nouveaux venus dans cette rubrique, désolé je ne rappellerais pas la présentation de Quickfile, 2 pages y étaient consacrées dans l'AMIGAZette 43.

Les limitations

J'ai trouvé quelques limitations dans l'utilisation de ce programme, d'abord avec la fonction «image». Celle-ci est censée créer un champ de type image, c'est à dire contenir une image qui sera affichée lors de la consultation de la base. Malheureusement on ne peut y importer que des images type IFF, ou alors il faut sélectionner un «viewer» externe, mais d'après mes essais l'affichage n'est pas automatique, donc j'ai laissé tombé ce mode.

Pour rester dans des exemples simples, on pourrait créer une base de données pour répertorier les jeux que l'on possède pour l'Amiga.

Le but serait de rendre possible des recherches selon certains critères afin de retrouver le jeu que l'on avait presque oublié.

Pour augmenter les chances de le retrouver, ce jeu, il faut qu'il soit rangé physiquement dans un endroit déterminé.

Il va falloir donc nommer tous les paramètres qui serviront à tout connaître sur ce jeu.

Création de la fiche

La fiche signalétique devra comporter tous les champs qui pourront apporter un maximum de renseignements sur l'article, même si ceux-ci ne concernent pas forcément tous les articles.

Certains champs devront avoir des saisies obligatoires comme par exemple le «Nom».

Les libellés des champs:

Nom : champ de saisie obligatoire d'une longueur suffisante pour les grands noms, ~50 caractères.

Genre : détermine la catégorie du jeu (aventure, rôle, plateforme etc...), ~25 caractères

Configuration : dans les notions de configuration on peut facilement mettre en évidence certains éléments importants comme:

- l'OS (5 caractères)
- Processeur (10 caractères)
- Mémoire (4 caractères)
- support (15 caractères)
- Libs(15 caractères)
- Fonts(15 caractères)
- Interface(15 caractères)
- Mode graphique (15 caractères)
- etc . . .

Langage : paramètre qui peut être utile

Où : où se trouve-t-il? - prévoir un espace suffisant dans le cas où il faudrait saisir le chemin d'accès sur le disque ou ailleurs.

Observations : sur plusieurs lignes d'une bonne longueur on peut réserver ce champ pour toutes informations complémentaires.

Si vous avez déjà manipulé QuickFile, vous avez certainement fait la constatation que tous ces éléments peuvent être modifiés à tout moment (ajout de champs supplémentaires, modification de paramètres de champs existants), sans perturber les éléments déjà saisis, donc on peut s'arrêter là pour l'instant.

QF étant ouvert, faites «Nouvelle base», et comme je l'ai expliqué la dernière fois, saisissez les différents champs jusqu'au dernier.

Rappel:

- 1 - Nouvelle base
- 2 - Faites Ajouter (champs)
- 3 - Indiquez le nom, longueur en nombre de caractères - cliquez si nécessaire la case à cocher selon le contenu du champs:

- Justifié à droite (cadré à droite)
- Saisie obligatoire - le champ ne peut pas être vide
- Calculé (si le champ est numérique et doit contenir un résultat)

- 4 - Indiquez le type du contenu du champ
- 5 - Validez
- 6 - Cliquez sur nouveau (Index)
- 7 - Saisissez le nom de l'index et

sélectionnez les champs qui feront parti de cet index (dans l'ordre de votre choix)

8 - Validez la config de l'index

9 - Validez la fenêtre de configuration de la base si vous n'avez plus de modifications à apporter.

10 - Vous voici revenu sur l'interface principale.

11 - Cliquez sur «Insérer» : effectuez vos saisies, le passage d'un champ à un autre peut s'effectuer avec la touche [TAB]

Pour effectuer des modifications dans une fiche, il suffit de la sélectionner et de cliquer sur «Modifier» et vous entrez dans le mode modification.

Les INDEX

L'index servira à la recherche par critère.

Sélectionnez le menu «Index - Choix» une fenêtre vous propose alors la liste des index que vous aurez créé, il suffit de sélectionner celui qui vous convient, validez et ensuite cliquez le bouton «Aller à», seul les éléments définis dans l'index vous seront proposés pour la recherche.

Nota: vous pouvez rajouter ou modifier des index en sélectionnant le menu «Projet - Modifier» ce qui remet dans le mode de configuration de la base sans perturber l'existant, sauf si vous effacez des champs utilisés ce qui effacera les données saisies pour ce champ.

Par exemple, configurez un index ne contenant seulement le champs «Nom» -

Puis allez cliquez sur «Aller à»: une fenêtre propose une saisie pour Nom

Une partie du nom recherché suffit pour retrouver la fiche correspondante.

Le mode de recherche par index ne fonctionne qu'en mode d'affichage fiche par fiche mais pas en mode listing.

Voilà pour une petite prise en main de l'indexation des fiches.

Les Masques

On peut aussi effectuer un affichage personnalisé à la demande avec le menu «Masque».

Au début, dès l'appel de l'item «choix Masque» vous ne devez avoir accès à un seul choix.

Pour créer des masque d'affichage il faut cliquer sur «Masque - Nouveau».

L'interface pour la définition d'un masque est assez facile à utiliser.

La première information à saisir est le nom du masque, c'est le seul moment où il pourra être saisi.

A droite, deux cases à cocher:

• **En-têtes:**

si la case n'est pas cochée vous n'aurez pas l'affichage des noms des champs.

• **Verrouillé:**

Si la case est cochée les champs ne pourront pas être déplacés à l'écran (avec la souris) en mode fiche.

Les deux case à cocher en haut/milieu vont définir la présentation lors de l'appel de ce masque.

Dans la fenêtre de gauche se trouvent les champs disponible, en les cliquant il s'inscriront dans la fenêtre de droite, ce seront les champs de ce masque.

Sélectionnez maintenant un de ces champs (masque), son nom va apparaître dans la case «Nom», ainsi que sa longueur dans la case «longueur»? Ces deux informations peuvent être modifiées pour ce masque, mais les informations originales réparaîtront si vous sollicitez le masque principal (s'il n'a pas subit de modifications).

Dans le cas d'une erreur un champ de masque peut être annulé par le bouton effacer, sinon pour tout effacer il suffit de cliquer le bouton «Vider».

Dès que «valider» est cliqué votre nouvelle config est active. En re-sélectionnant «Choix masque» vous avez maintenant deux masques à votre disposition.

En mode «fiche», si vous cliquez le champ, celui ci peut être déplacé (à moins qu'il ait été verrouillé)

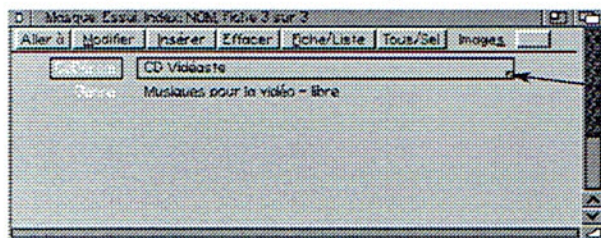

Nom du masque

définir le mode d'affichage lors de l'appel de ce masque

Il suffit de lire

En cliquant sur les champs disponibles ils seront copiés ici

Pour ce masque Ici vous pourrez changer le nom du champ

Là vous pourrez changer la longueur

Si votre choix ne convient pas vous pouvez soit effacer le champ sélectionné à droite ou alors vider tous les champs du masque

Pour retrouver votre nouvelle config la prochaine fois il faudra la sauvegarder soit avec le nom de la config principale ([nomdu fichier].view) ou alors sous un autre nom, dans ce cas il faudra forcer le chargement de votre fichier masque.

Une autre manière

pour réaliser un fichier de ce genre. Au lieu d'avoir à y saisir toutes sortes de lignes de textes, il suffit de prévoir toutes les informations qui seront nécessaires dans les fiches et de les valider avec des cases à cocher.

Par exemple on effectuera la saisie de champs particuliers comme le nom, le lieu de rangement et diverses observations propres à chacun.

Pour le genre on peut en définir les principaux comme:

- Plate-Forme
- Aventure
- Baston
- Autres... etc...

et en vis à vis de chacun de ces champs, définir une case de saisie à une seule lettre» X « lorsqu'elle sera

cochée.

On pourra faire de même avec les champs concernant les configurations matérielles, éventuellement logiciel et système.

Ce principe permettra d'avoir un maximum d'infos saisies plus rapidement.

Un autre avantage est d'effectuer des recherches d'une manière plus directe sans se soucier à l'orthographe de la donnée, du faites que c'est soit un «X» ou soit rien.

Petit rappel de la page précédente:

la recherche, clic sur le bouton «aller à», est activée à partir d'un index qui aura été défini au préalable avec le menu «Index - Trier».

A vous maintenant de trouver un rôle adapté à vos besoins pour QuickFile. Faites nous part de vos travaux afin de continuer à faire parler de ce genre de petit programme fort simple, mais aussi fort utile.



Retrouvez QuickFile sur le CD_AMIGAZETTE_2



ET QUAND L'ADF REDEVIENT UNE TSGUI DISQUETTE !!



Si, comme beaucoup de monde, vous êtes malheureusement passé sur la plateforme la plus bête du monde, le PC, vous devez donc connaître l'émulateur "UAE" pour retrouver les joies que procure l'AMIGA. Si vous êtes connecté au net, vous devez savoir que UAE utilise, en guise de disquette virtuelle, des fichiers au format "ADF", et le monde du net en regorge comme par exemple des sites de jeux. Vous avez certainement voulu récupérer ces fichiers sur votre AMIGA d'origine, mais comment les utiliser ?? Pas de problème, je suis allé à la pêche aux utilitaires et j'ai attrapé "TSGUI", mais au fait, c'est quoi ce truc? Allez, suivez moi je vous explique.....

Ludo

Donc voilà, je ne suis pas rentré bredouille, et voici "TSGUI".

Ce petit utilitaire va vous permettre tout simplement de pouvoir réutiliser les disquettes virtuelles prévues pour fonctionner sur UAE au format "ADF" en les décompactant sur des disquettes habituelles "DD ou HD"

L'interface est d'une telle simplicité que je me demande pourquoi je m'entête à vous la présenter, et comme la plupart des logiciels sur AMIGA vous ne trouverez aucun problème pour utiliser "TSGUI".

L'installation

TSGUI ne nécessite pratiquement aucune installation bien particulière sauf qu'il faudra que dans votre tiroir C de votre workbench soit présent le fichier UNZIP ou GZIP qui est obligatoire. Le logiciel en lui-même s'installe dans n'importe quel partition ou tiroir de votre disque dur et ne nécessite aucune assignation.

Comment utiliser TSGUI ?

L'utilisation de cet utilitaire est vraiment d'une simplicité enfantine, les différentes fonctions que vous offre TSGUI sont les suivantes. (voir les renvois numérotés du grab d'écran de l'interface)

① Celle ci va vous permettre de choisir le lecteur de destination dans lequel les fichiers ADF seront supprimés (Par exemple DF0: DF1: etc.... il ne vous restera plus qu'à introduire une disquette DD ou HD, elle sera formatée automatiquement par le logiciel

② Cette deuxième fonction vous

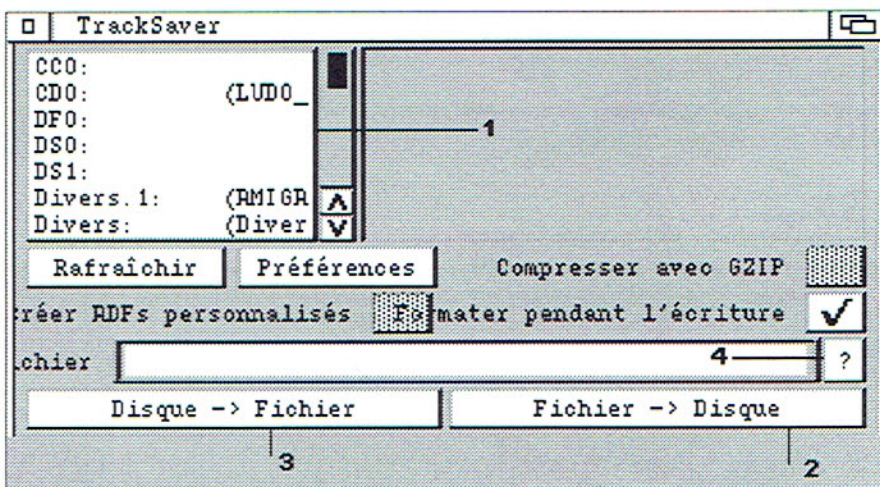

donne le mode de décompactage d'un fichier ADF directement sur une disquette DD ou HD, une fenêtre s'ouvrira et le décompactage du fichier s'effectuera

③ Exactement les mêmes fonctionnalités que la précédente mais cette fois ci vous pourrez compacter un fichier quelconque de votre disque dur ou d'un logiciel ou jeu sur disquette en fichier ADF pour "UAE"

④ c'est simplement la requête qui vous permettra de choisir le tiroir ou la partition dans lequel ou laquelle se trouve votre fichier ADF

Voilà donc les principales fonctions de TSGUI. Vous trouverez également un menu de réglages ou vous pourrez choisir le tiroir ou se trouve l'exécutable "GZIP" (je vous conseille de ne pas changer ce menu des préférences et de laisser les réglages par défaut).. Je vous laisse vous en donner a coeur joie avec TSGUI, fini les tracas du quotidien... vive l'Amiga!

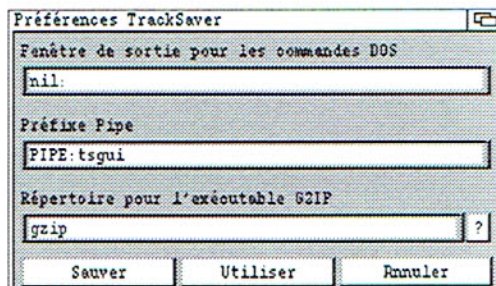

LA FICHE

Version: 1.6
Langue: Anglaise
Genre: dé/compacteur ADF HDF
Source: AMINET

Configuration conseillée

AMIGA AGA OS 3.0*
68020* RAM 2Mo*
lecteur de CDrom
Dans repertoireC: GZIP

INTERNET

twilen@arabuousimiehet.com



BABEANOID

LA RESURRECTION D'ARKANOID !!

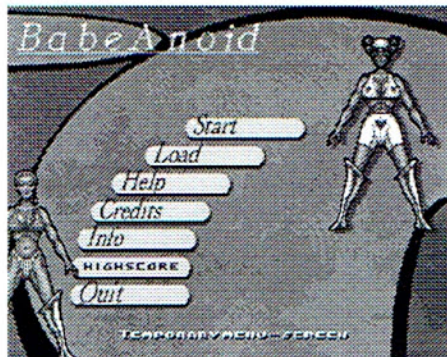

6 ans de travail pour le groupe "DAWNBRINGER", et enfin une version démo postée récemment sur AMINET. Une reprise d'Arkanoid qui dépasse sans aucun doute le maître dans ce style de jeux, BabeAnoid semble sur la voix de la consécration.

MAIS QUE PROPOSE BABEANOID ??

Partons vite à sa découverte....

Ludo

Vous ne revez pas, le maître ARKANOID semble être largement battu par "BABEANOID", Après un travail titanesque de la part de son auteur, le voici qui fait son apparition pour notre plus grand plaisir.

Pas moins de 38 options...

En effet, reprenant bien entendu le principe primordial, vous devez démolir l'ensemble des briques pour réussir le niveaux, dans cette version démo vous pourrez jouer sur 4 niveaux.

L'énorme différence qui lui donne un pluss incontestable est sans aucun doute les dizaines d'options disponibles pendant le jeu. Vous aurez droit, en actionnant les touches de F1 a F10, à 5 balles différentes. Ces différentes balles ont évidemment chacune différents pouvoirs.

La présence d'armes tel que le laser vous donnera plus de force pour abattre les briques. On dénombrera plus les 30 options telles que extra ball à 10000 points, bonus, retrecissement, déformation, vitesse, etc. . .).

Un autre point fort de ce jeu est la possibilité de sauvegarde des parties, permettant ainsi de reprendre à un certain niveau sans avoir à tout recommencer.

Une réalisation soignée digne des grands jeux

Du côté de la réalisation c'est vraiment très soignée, les graphismes

sont colorés et les tas d'options et d'animations sont gérés d'une façon assez remarquable.

Les musiques et bruitages répondent également largement à l'appel et renforcent la qualité de la réalisation.

Si vous avez aimé ARKANOID, vous ne pourrez certainement pas passé a coté de BABEANOID qui devient le maître incontesté du casse brique.

NDLR: Arkanoid est tout de même un précurseur qui avait percé avec les 8 bits (Amstrad, Oric etc...). C'est bon de voir que tous ces jeux «anciens» plaisent toujours et continuent à donner des idées

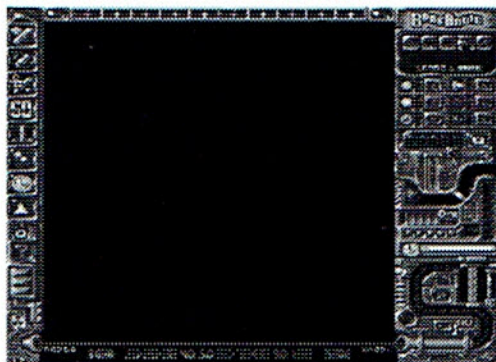
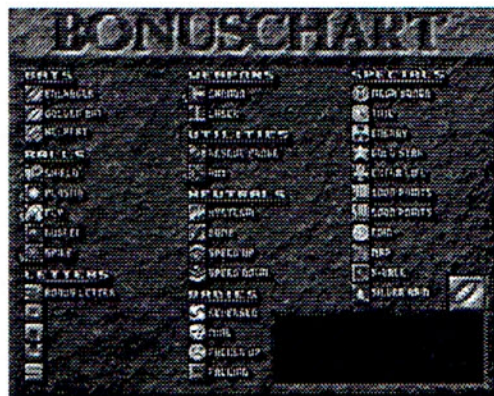

LA FICHE

Langue: Anglaise
Genre: Jeux casse brique
Domaine: Domaine public
Auteur: DAWNBRINGER RICHARD
Source: CD AMINET - ADP

Configuration conseillée

AMIGA AGA- 68020* OS3.0*
4mo de ram
Disquedur
Lecteur CédéRom

INTERNET

<http://www.boingworld.com/Dawnbringer>
Dawnbringer@boingworld.com





AMITIMIDITY

QUAND LE MIDI REJOINT LE WAVE



Le monde de la musique dans le domaine informatique est grandiose et l'Amiga ne peut y échapper. On ne compte plus le nombre de formats musicaux multi-plateformes; mais un seul faisait défaut à notre AMIGA, c'est bien le format "MIDI". Sans carte son ou extension midi (avec un synthé) il était presque impossible, à une exception près, de pouvoir utiliser des fichiers MIDI directement, la chose est désormais possible avec l'arrivée de "AMITIMIDITY".

Ludo

Il existait GMPPLAY pour pouvoir écouter du "MIDI" sur notre machine...Il existe dorénavant "AMITIMIDITY".

Vous l'avez donc compris, sous ce nom se cache donc un logiciel qui va vous faire découvrir le monde du "MIDI" sur votre AMIGA, et surtout nous permettre de l'écouter

Le format "MIDI" sur notre machine était tout simplement reconnu au travers de certaines carte «son» ce qui limitait la distribution de modules au format midi. AMITIMIDITY s'adressera à l'ensemble des AMIGAISTES, qu'ils soient sur AMIGA 68K ou PPC, avec ou sans carte son. Evidemment le logiciel est fourni en 2 versions "68K" et "PPC"

AMITIMIDITY Quand le MIDI s'ouvre au WAVE.....

AMITIMIDITY n'est pas un player, mais c'est un convertisseur de fichier musical qui va vous permettre d'utiliser des fichiers musicaux au format "MIDI" en les transformant en format "WAVE" donc utilisable sur n'importe quel logiciel de musique sur notre AMIGA, en citant bien entendu "DSS3" qui vous permettra d'utiliser vos fichiers "wave" et de les transformer en format "IFF", mais il existe des dizaines d'autres players "wave" sur notre machine comme "song player ou encore play16..."

AMITIMIDITY et son mode de fonctionnement....

Comme je vous l'ai dit, AMITIMIDITY vous propose un mode de conversion en format "WAVE", voici donc les

différentes étapes à suivre pour réaliser vos conversions du "MIDI au WAVE"

1> dans un premier temps, il faudra se munir d'un fichier musical au format "MIDI" donc .mid. Cliquez sur l'icône de lancement "SAVEFILE TO 68K" pour les possesseurs de 68000 et pour les autres "SAVEFILE TO PPC" pour les AMIGA PPC, une fenêtre va s'ouvrir (grab1) en vous proposant de choisir votre fichier musical au format ".mid"

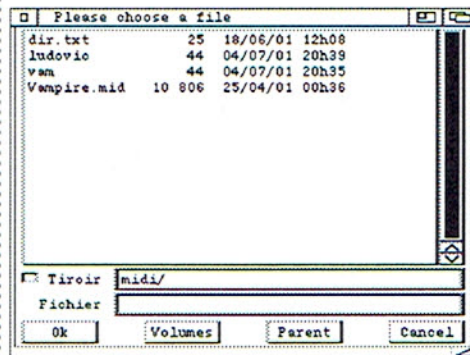

Choix du fichier MIDI

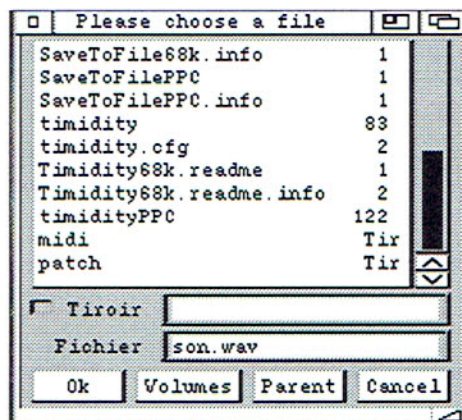

Choix de la destination

2> cette deuxième étape va vous demander maintenant de choisir un tiroir de destination dans lequel votre fichier "midi" sera converti en fichier "WAVE", par défaut votre amiga mettra comme nom de fichier "output.wav" (attention prévoir une partition de votre disque dur assez grosse, les fichiers wave sont de grosse taille) (voir grab2)

3> cette étape suivante va maintenant vous demander de choisir la fréquence musical dans laquelle votre fichier "MIDI" sera convertit (si vous choisissez une fréquence élevé "44100" votre fichier sera assez gros quand la conversion sera terminée, je vous conseille la fréquence 11025" (voir grab3)

4> cette avant dernière étape vous permet cette fois ci de choisir en 4 qualités de mode audio "8 bit mono a 16 bit stereo" (celle ci fonctionne comme la précédente, je vous conseille de choisir 8 bit mono, car plus le mode audio est + fort plus votre fichier sera gros) (voir grab4)

5> cette ultime étape représente l'interface principale de "AMITIMIDITY" après avoir réalisé l'ensemble des choix des précédentes étapes, la conversion de votre fichier "midi en wave" sera entrepris sous cette fenêtre, vous pourrez la stopper a tout moment en utilisant les boutons sur l'interface. La conversion du fichier sera terminée quand il sera arrivé au bout du temps (voir grab 5)

AMITIMIDITY n'a plus du tout maintenant de secret pour vous, vous allez enfin pouvoir découvrir le "MIDI" sur votre AMIGA

VISUALGUIDE v2.77

· Auteur
AmiS
amis@cch.pmc.ru
amis@chat.ru

C'est avec ce petit programme que les guides du CDROM ont été créés. Il est très simple d'utilisation, mais nécessite l'OS3.0 minimum et MUI pour son interface.

Ses fonctions

Il peut être exécuté depuis le Workbench ou à partir d'un Shell. Il sait reconnaître les versions des fichiers. Il peut s'ouvrir sur une interface type MUI lorsqu'il est activé à partir du workbench, mais ne peut pas être supporté par des OS inférieurs à 3.0.

Son installation

Pas d'installation particulière, il se lance à partir de n'importe quel endroit.

Son utilisation version CLI/Shell

Dans unShell on pourra lui donner quelques options afin de mieux personnaliser son guide.

Les options:

FROM : indiquera le volume ou répertoire qui sera visé

TO : c'est le nom du fichier qui contiendra le guide (pensez à indiquer le chemin d'accès)

VER ⇨ VERSION:

active la reconnaissance de la version qui sera inscrite dans le guide. Attention, si vous «scanner» un volume ou répertoire comportant de nombreux sous répertoires et fichiers, cette fonction ralentira énormément le processus.

NI ⇨ NOICONS :

désactive la sauvegarde des .info (fichiers icônes) dans le guide

ND ⇨ NODATE :

désactive la sauvegarde de la date de chaque fichier dans le guide

NT ⇨ NOTIME :

idem que pour NODATE, mais pour l'heure

NC ⇨ NOCOMMENT :

désactive la sauvegarde des commentaires

INFO :

permet d'insérer un autre fichier de type texte ou guide qui sera visualisé par un bouton nommé: information.

HD ⇨ HIDDEN :

ne prend pas en compte les fichier «cachés»

NG ⇨ NOGUI :

n'ouvre pas l'interface MUI

NOTE :

écrire un commentaire pour votre fichier

BUFFER :

Tampon mémoire

TASKPRI :

Priorité d'exécution

NOTA : le processus peut-être stoppé à tout moment en appuyant sur : **CRTL + C**

Son utilisation version Workbench

Apart son interface MUI qui apporte un meilleur confort, on y retrouve toutes les options citées pour le Shell. L'arrêt du processus peut être stoppé à tout moment en appuyant le bouton ABORT.

Les limitations de VisualGuide

On ne peut ouvrir qu'un seul programme à la fois car il utilise des fichiers temporaires qui doivent rester uniques lors de son fonctionnement.

Le futur

- pouvoir faire fonctionner plusieurs VisualGuide en même temps
- Support FTP (internet) pour des fichiers miroir de sites FTP
- Sauvegarde de script binaires et CGI (!!??) afin de publier des catalogues sur le Web
- Support Aminet

Nom du volume/Répertoire

Nom du fichier destination

Les options

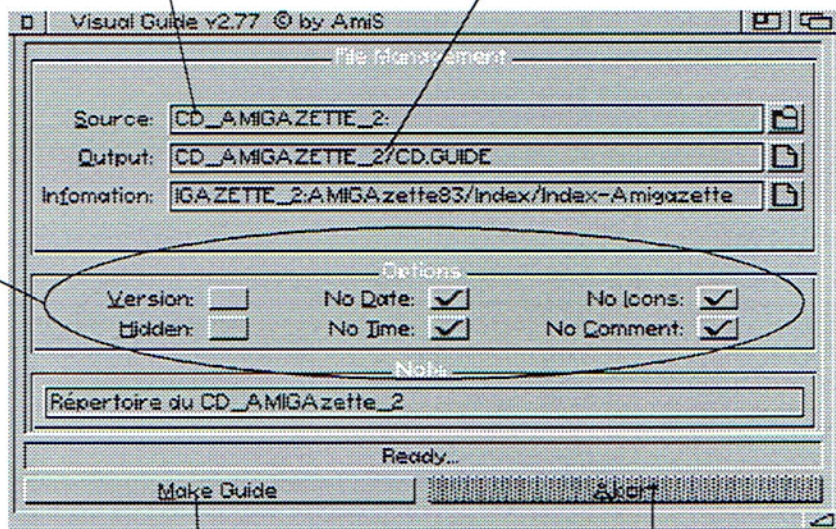

Cliquez ici lancera le processus

Et là, ça l'arrêtera

Si les infos stockées par VisualGuide ne vous conviennent pas, il suffit d'éditer le fichier.guide avec n'importe quel éditeur de texte et d'effectuer manuellement les modifications, mais attention à la syntaxe propre à Amigaguide, faites d'abord des essais sur une copie. Un autre détail important, si vous mettez en guide le contenu de votre disque dur, le fichier va vite prendre des proportions infernales, voir celui du CD qui frise les 2Mo

Quelques idées

- Faire des répertoires.guide de
 - CDROM
 - Partitions / disque dur
 - Collections d'images
 - Collections de modules
 - Divers travaux
- etc...

AMITIMIDITY reste pour le moment l'un des meilleurs player/convertisseur MIDI sur notre machine.

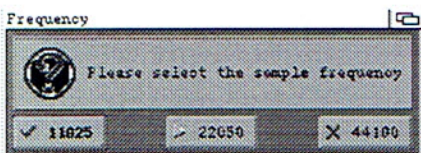

CHOIX DE LA FREQUENCE MUSICAL

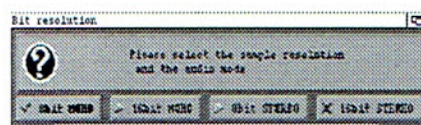

CHOIX DU MODE AUDIO

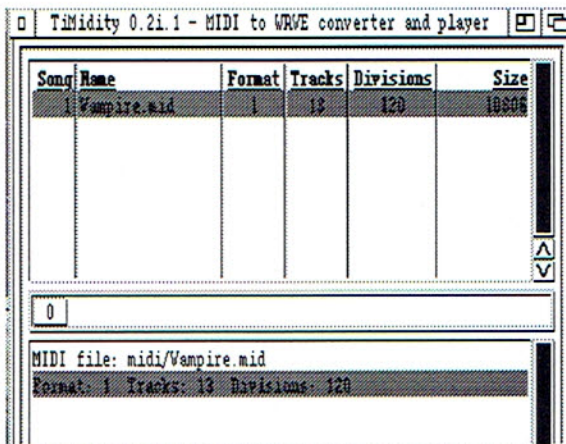

Interface Principale de AMITIMIDITY

LA FICHE

langue: Anglaise
Genre: player MIDI
Domaine: GNU public licence
Source: CD AMINET

Configuration conseillée

AMIGA 68K ou PPC
68030* - 68060 (optimal)
Mémoire: 4Mo(mini)
16 Mo (c'est mieux)
Disque dur
Lecteur cdrom
Logiciel AHI V4.0*

Internet

<http://www.skylink.it/ear>

PRENEZ LES COMMANDES DE VOTRE AMIGA OS
COMMANDER V1.2



Que pensez vous de prendre enfin les commandes de l'OS de votre AMIGA favori ? Grâce à COMMANDER qui porte bien son nom, c'est dorénavant terminé de vous embêter à taper des lignes au kilomètre, une présentation du plus grand maître de la commande s'impose, en voici les principaux points.....

Proposé par l'éditeur MAGIC SOFTWARE, on peut certainement avancer que COMMANDER soit l'un des utilitaires à classer dans les indispensables qui complètera le couplé gagnant de ce premier semestre avec WORKON (AMIGAZette 42).

COMMANDER - A vos ordres mon Commandant...

Vous avez certainement et ca c'est sur et certain utilisé la fameuse commande dans le menu de votre workbench "EXECUTER UNE COMMANDE" pour lancer un programme quelconque (jeux-logiciels...), des assignations, lancement de votre cdrom et encore bien d'autre...

COMMANDER va donc a partir d'aujourd'hui si vous l'adopter vous faciliter considérablement la tâche, disposant d'une petite interface qui vous prendra peut de mémoire, commander utilisé le logiciel MUI, vous pourrerez rentrer n'importe quel commande, elles resteront en mémoire, tout ceci en cliquant sur l'icone "com-

mander" (voir grab), dès que aurez besoin de taper une commande pour un programme (assignation etc...), il vous suffira de double cliquez sur l'icone et de choisir dans le menu la commande qui vous inressera (assign-mount par exemple...).

UNE INSTALLATION BIEN SIMPLE.....

L'installation de COMMANDER reste d'une simplicité inégalable, l'archive est fournie avec une installation automatique, le logiciel s'installera automatiquement dans votre workbench startup, au démarrage, "commander" sera lancé automatiquement et il vous restera a double cliquez sur l'icone commander si vous voulez utiliser celui (a notez que le logiciel MUI est indispensable ou plutôt la "MUI MASTER.LIBRARY".

COMMANDER est donc le deuxième utilitaire qui arrive gagnant derrière workon, avis au amateur, essayer de détroné le duo de choc.....

Ludo

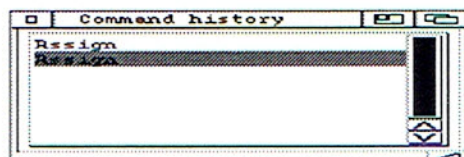
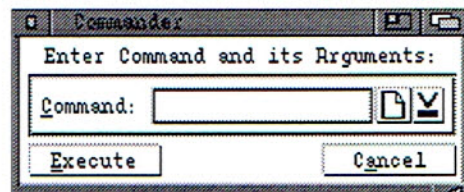

FICHE

Domaine: DP
Auteur: MAGIC Software
Genre: Utilitaire AMIGAOS
Source: CD ADP - /AMINET

Configuration

TOUT AMIGA OS V3.0*
Disque dur et cdrom
2 mo+ de ram conseillé
MUI 3.0+ obligatoire

INTERNET

email@magicsoftware.prv.pl
<http://www.magicsoftware.prv.pl>

Comment transformer votre tour en arbre de Noël

Cela commençait à me manquer le bricolage à pas cher sur Amiga. Cette fois ci je vais vous expliquer comment j'ai visualisé en face avant l'éclairage d'une LED de disque sans utiliser ni fil ni soudure ce qui permet des démontages/remontages sans soucis.

Pourquoi cette idée?

Ayant trouvé une tour très intéressante pour changer l'univers de mon 3000, j'ai été contraint de fabriquer une face avant pour le lecteur de disquette, celui ci étant dans un emplacement 5 1/4, cette tour ne disposant pas d'emplacement 3 1/2. Sa une particularité qui ma séduit, c'est d'avoir toute la façade clipsée ce qui implique que lorsqu'elle est démontée, tous les caches viennent avec, dont celui du lecteur de disquette ce qui me causait un petit problème technique. J'ai donc cherché une solution, et vous vous en doutez j'ai trouvé l'astuce.

Pour ce petit travail pratique, plutôt que l'exemple du lecteur de disquette, j'ai préféré utiliser le dessin d'un disque dur, c'est plutôt ce genre de périphérique qui demanderait ce genre de solution pour ce genre de problème.

Le matériel

Comme cité dans l'encart, il faut donc se munir d'une LED, évidemment de récupération. Celle ci a un diamètre

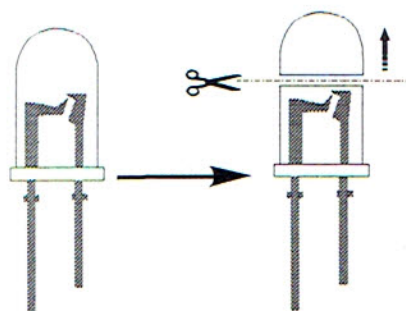

de 4mm, donc se munir d'un foret de 4m (voir lignes suivantes).

Le LED a cette particularité de générer un petit faisceau lumineux qui est fortement amplifié par son emballage plastique transparent. C'est donc ce facteur «loupe» qui va transporter la lumière de la LED du disque vers l'extérieur.

Le premier travail va être très délicat. Il faudra couper la calotte de la LED au plus près des électrodes intérieures. Puis, avec du papier de verre très fin, polir la face coupée pour lui redonner de la transparence. Une fois cette délicate opération effectuée, mettez ce précieux petit morceau de plastique en lieu sûr.

Maintenant il va falloir mesurer l'emplacement où sera installé le voyant extérieur, il suffira qu'il soit dans le faisceau de la LED du disque,

à quelques millimètres près.

Prenez la perceuse et faites un trou de 4mm. Si vous avez un doute sur la taille du diamètre, percez d'abord plus petit et agrandissez avec une petite lime aiguille jusqu'à ce que le «voyant» puisse venir s'y coincer sans trop de difficulté, mais sans trop de jeu.

Remettez la façade en place, redémarrez l'Amiga, vous devez maintenant voir les clignotements des accès au disque.

Bien évidemment ce bricolage peut aussi s'adapter pour tout autre application qui nécessite la visualisation du fonctionnement d'un élément doté d'une source lumineuse.

©2001 José

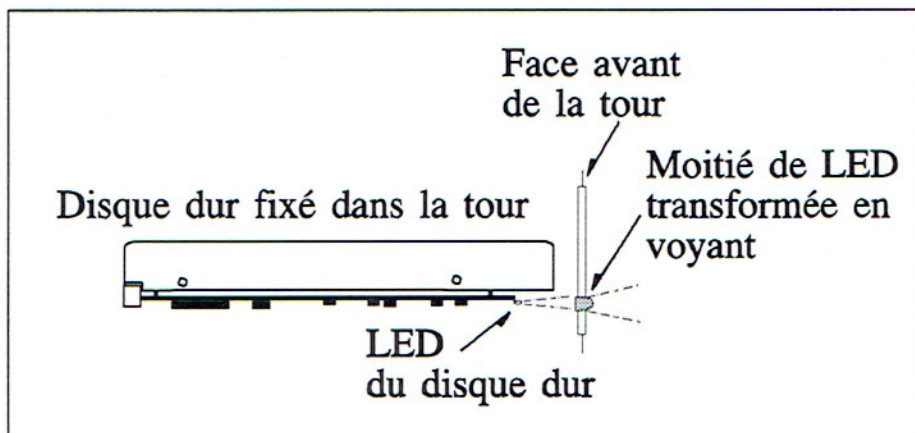

les dessins ont été réalisés avec Professional Draw 3.03

Recyclage des anciennes barrettes mémoire SIMMS en clés à mémoires

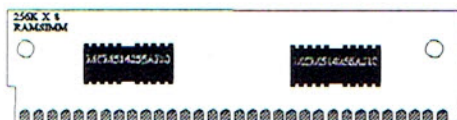

Vous avez certainement déjà vu ce genre de barrette mémoire, qui fait maintenant partie de l'histoire. C'est toujours un peu triste de se séparer de ces petites puces qui ont fait le bonheur de nos anciens ordinateurs,

alors Au lieu de les jeter on peut encore leur trouver une deuxième vie, et peut être une dernière chance de continuer à servir l'homme.

Si vous les observez de près vous constaterez qu'il y a un petit trou à chaque extrémité. Il suffit d'y insérer un anneau (type porte-clef) et vous obtenez un magnifique porte-clef à mémoire.

José

Si vous aussi, avez réalisé quelque chose pour votre Amiga faites nous un petit courrier pour raconter vos trouvailles hardware.

Si vous doutez de leur intérêt pour cette rubrique, envoyez toujours, on verra bien.

OS 3.9, Bogue ou pas Bogue!

Depuis quelque temps j'ai été confronté à un problème sur un disque dur de 1Go IBM IDE installé sur une carte IDE Oktagon. Le problème était assez simple mais tout de même très embêtant. Lorsque je devais effectuer des sauvegardes ou transfert de fichiers vers ou depuis ce disque j'obtenais un plantage aussi incompréhensible qu'innévitable.

Ne sachant pas d'où venait l'anomalie, du disque ou du système, j'ai essayé les mêmes manipulations avec un Workbench 3.1, et là le miracle s'accompli, tout refonctionnait à merveille.

Etant assez têtu, je ne voulais pas en rester là, à être obligé de passer en 3.1 pour faire des choses aussi simples qu'une copie.

Il devenait évident que la cause venait bien du 3.9, mais quel élément??? là était la question.

Partant du principe que les disques directement gérés par le contrôleur SCSI du 3000 ne posaient aucun problème j'en déduis que c'était un problème de gestion via la carte Oktagon.

En recherchant les causes possibles j'ai finalement pensé au fichier FastFileSystem du 3.9 dont la version 45.9 avait du être améliorée par rapport aux nouveaux produits.

Sans attendre je mets cette version de côté et la remplace par la version 40.1 du workbench 3.1.

Après une sauvegarde du disque, j'y installais donc l'ancien FastFileSystem avec HDTToolBox et reformatage du disque en FFS sans autres options.

Nouveau miracle de l'informatique, tout redevient normal.

Renseignements pris auprès de notre conseiller informatique, AmigaPhil, le handler du file system est bien chargé en mémoire lors de l'initialisation et permet donc d'exploiter les volumes (disques) selon leur type de formatage (FFS)

Sur mon disque il devait engendrer des anomalies que j'avais déjà décelées avec SysInfo qui me disait qu'il était au format MsDosFileSistem alors qu'il avait été formaté avec l'option FFS !! (avant d'arriver sur le 3000 il était sur un PC, avait-il quelques souvenirs de sa vie antérieure!)

Maintenant SysInfo me dit bien qu'il est en FFS - pourvu que ça dure!

José

Pour les bricoleurs voici quelques prises de moniteurs VGA, SVGA et RVB



Prise DB15 M
d'un moniteur type S / VGA

Lorsqu'on récupère un moniteur, par exemple aux puces, on n'a pas forcément toute la connectique et son manuel. Il est donc très utile d'avoir «sous le coude» les schémas des connecteurs. Dans cette page vous y trouverez la prise d'un moniteur VGA et celles des moniteurs types Amiga (108x)

Pour un moniteur VGA couleur

- 1 - Entrée vidéo Rouge
- 2 - Entrée vidéo Verte
- 3 - Entrée vidéo Bleue
- 4 - rien
- 5 - Terre circuit
- 6 - Terre signal Rouge
- 7 - Terre signal Vert
- 8 - Terre signal Bleu
- 9 - rien
- 10- Terre signal Synchro
- 11- Identification moniteur
- 12- rien
- 13- Entrée Synchro Horizontale
- 14- Entrée Synchro Verticale
- 15- rien

Pour un moniteur VGA monochrome

- 1 - rien
- 2 - Entrée vidéo
- 3 - rien
- 4 - rien
- 5 - Self Test
- 6 - rien
- 7 - Retour Vidéo
- 8 - rien
- 9 - rien
- 10- Terre Signal Synchro
- 11- rien
- 12- Terre signal Synchro
- 13- Entrée Synchro Horizontale
- 14- Entrée Synchro Verticale
- 15- rien

Les moniteurs RGB 15Khz

Connecteurs Din 6 et 8 broches femelle présents sur le moniteur 1084S

TTL RGB DIN

- | | | |
|---|--|--|
| 1 | Etat ordinateur | |
| 2 | Rouge | |
| 3 | Vert | |
| 4 | Bleu | |
| 5 | Intensité | |
| 6 | Terre | |
| 7 | Synchronisation horizontale ou composite | |
| 8 | Synchronisation verticale | |

RGB DIN Linéaire

- | | | |
|--|---|-----------------------------|
| | 1 | Vert |
| | 2 | Synchronisation horizontale |
| | 3 | Terre |
| | 4 | Rouge |
| | 5 | Bleu |
| | 6 | Synchronisation verticale |

Connecteur type DB9 Femelle présent sur les moniteurs 1085 et 1083S

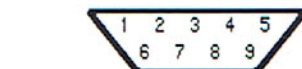

- | | | | |
|---|-------|---------------------|----------------|
| 1 | Masse | RGB Analogique | TTL |
| 2 | Masse | 6 Non Connecté | Intensité |
| 3 | Rouge | 7 Synchro Composite | Non Connecté |
| 4 | Vert | 8 Non Connecté | Synchro Horiz. |
| 5 | Bleu | 9 Non Connecté | Synchro Vert. |

Connecteur type DB15 sur les moniteurs multisync 1940/1942

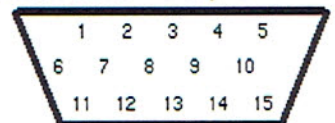

- | | | | |
|---|--------------|----|---------------------|
| 1 | Rouge | 9 | Non connecté |
| 2 | Vert | 10 | Masse numérique |
| 3 | Bleu | 11 | Masse numérique |
| 4 | Non connecté | 12 | Non connecté |
| 5 | Masse | 13 | Synchro horizontale |
| 6 | Retour rouge | 14 | Synchro verticale |
| 7 | Retour vert | 15 | Non connecté |
| 8 | Retour bleu | | |

Commandes
Adhésion
Petites
Annonces

PETITES ANNONCES

A VENDRE (double emploi)

Logiciel **Make CD** neuf, jamais servi avec code enregistrement : 250 fr.
CD original **WB 3.5** utilisé une fois : 250 fr.
Frais de port compris
j-cp@wanadoo.fr)
PERROTTET jean-Claude
12 avenue Grandpierre
54190 VILLERUPT

A VENDRE (double emploi)

Ⓞ **A1200** - OS3.0 - Moniteur 1084S
Disque dur - Carte mémoire + 8Mo
Ⓞ **Genlock GST Gold Pro** (valeur 6900F)
Ⓞ **VidéoPilot**
Ⓞ Logiciels vidéo et dessin originaux
Prix : 4000Frs à débattre
Tél: 04 94 94 71 79

CHERCHE pour A1200

Carte accélératrice **BLIZZARD IV 1230** ou compatible pouvant recevoir l'extension SCSI,
faire offre à: Jean Claude Lajovec
02 99 05 99 60 - jclajovec@club-internet.fr

A VENDRE

GenLock PAL RENDALE
Entrée/Sortie BNC
2 changeurs de genre BNC/CINCH
Prix : 300F
Tél: 04.94.89.50.97



Ca y est il est enfin là!
si vous lisez ces lignes
vous êtes obligatoirement
en possession de ce CD

Les annonces sont gratuites
envoyez nous le texte avec
tous les renseignements utiles

ADHESION

AMIGAZette 83 vous propose
(Frais de port compris)

La formule découverte:

1 Fanzine et son CédéRom : 18Frs
+ Adhésion : 5Frs
soit un total de : 23Frs

sa formule annuelle:

6 fanzines et 3 CédéROMs : 108Frs
+ Adhésion : 30Frs
soit un total de : 138Frs

sa formule Adhésion simple

Adhésion annuelle : 30 Frs
avec cette formule vous ne recevrez que les
pages associatives.

Vous pouvez recommander
n'importe quel ancien numéro
Anciens fanzines : 18Frs l'un
(disquette et frais de port compris)

Le CD_AMIGAZETTE_1 : 90Frs
(frais de port compris)

NOTA:

Par notre statut associatif loi 1901 nous ne
pouvons pas proposer de prestations en
dehors du cercle associatif -

LE COURRIER

*Pour toute
correspondance simple
nécessitant une réponse
joindre une enveloppe
auto-adressée et timbrée
au tarif en vigueur*

Merci





Mediator
Voodoo 3!!!